

# РУКОВОДСТВО ПО ЭКСПЛУАТАЦИИ И ТЕХОБСЛУЖИВАНИЮ



ULTRA100 BS  
ULTRA100 GS BI-FUEL

РЕД. 02-2012

RU

ИНСТРУКЦИИ  
В ОРИГИНАЛЕ  
Док. 10033331  
Мод. АА



---

Описания, содержащиеся в настоящем руководстве, не предусматривают каких-либо обязательств.

Поэтому компания сохраняет за собой право в любой момент вносить возможные изменения в узлы, детали, поставку комплектующих, которые посчитает необходимыми для улучшения характеристик или для любых других целей конструктивного или коммерческого характера.

Полное или частичное воспроизведение текста и рисунков, содержащихся в настоящем руководстве, законодательно запрещено.

Компания сохраняет за собой право вносить изменения в технические характеристики и/или в комплектацию. Рисунки имеют иллюстративный характер и могут не соответствовать фактической конструкции и комплектации.

---

### Условные обозначения, используемые в руководстве

---



Символ открытой книги с буквой "i":  
Указывает на то, что следует обратиться к инструкциям по эксплуатации



Символ открытой книги:  
Указывает на то, что перед использованием машины оператор должен прочесть руководство по эксплуатации



Символ предупреждения  
Внимательно прочтите разделы, обозначенные этим символом, тщательно выполняя приведённые указания, чтобы обеспечить безопасность оператора и машины



Символ предупреждения  
Опасность выделения газа и утечки коррозионных жидкостей



Символ предупреждения  
Указывает на необходимость применения мер безопасности, чтобы избежать повреждения конечностей.



Символ предупреждения  
Опасность воспламенения.  
Не приближайтесь к источнику открытого пламени



Символ предупреждения  
Указывает на необходимость перемещения машины в упаковке погрузчиками, соответствующими нормативным требованиям



Символ утилизации  
Для правильной утилизации машины внимательно прочтите разделы, обозначенные этим символом

---



## ОГЛАВЛЕНИЕ

<b>ПРИЁМКА МАШИНЫ</b> .....	<b>5</b>
<b>ПАСПОРТНАЯ ТАБЛИЧКА</b> .....	<b>5</b>
<b>ПРЕДИСЛОВИЕ</b> .....	<b>5</b>
<b>ПРЕДПОЛАГАЕМОЕ ИСПОЛЬЗОВАНИЕ – НАЗНАЧЕНИЕ</b> .....	<b>5</b>
<b>ТЕХНИЧЕСКИЕ ХАРАКТЕРИСТИКИ ДВИГАТЕЛЯ ВНУТРЕННЕГО СГОРАНИЯ (HONDA IGX 440)</b> .....	<b>5</b>
<b>ТЕХНИЧЕСКОЕ ОПИСАНИЕ</b> .....	<b>6</b>
<b>УСЛОВНЫЕ ОБОЗНАЧЕНИЯ, ИСПОЛЬЗУЕМЫЕ НА МАШИНЕ</b> .....	<b>7</b>
<b>ОБЩИЕ ПРАВИЛА БЕЗОПАСНОСТИ</b> .....	<b>13</b>
<b>ПОДГОТОВКА МАШИНЫ</b> .....	<b>14</b>
1. ПЕРЕМЕЩЕНИЕ УПАКОВАННОЙ МАШИНЫ .....	14
2. КАК ПЕРЕМЕЩАТЬ МАШИНУ .....	14
3. ЭЛЕМЕНТЫ ПРИБОРНОЙ ПАНЕЛИ .....	14
4. КОМПОНЕНТЫ РУЛЕВОЙ КОЛОНКИ .....	16
5. КОМПОНЕНТЫ ПЛАТФОРМЫ .....	17
6. КОМПОНЕНТЫ ОПОРНОЙ ПЛАСТИНЫ СИДЕНЬЯ .....	17
7. БОКОВЫЕ КОМПОНЕНТЫ МАШИНЫ .....	17
8. ЗАДНИЕ КОМПОНЕНТЫ МАШИНЫ .....	18
9. ПЕРЕДНИЕ КОМПОНЕНТЫ МАШИНЫ .....	19
10. ТИП БАТАРЕИ .....	19
11. ТИП СТАРТЕРНОЙ АККУМУЛЯТОРНОЙ БАТАРЕИ .....	19
12. ТЕХОБСЛУЖИВАНИЕ И УТИЛИЗАЦИЯ БАТАРЕИ .....	19
13. ТЕХНИЧЕСКОЕ ОБСЛУЖИВАНИЕ И УТИЛИЗАЦИЯ ДВИГАТЕЛЯ ВНУТРЕННЕГО СГОРАНИЯ .....	20
14. ТЕХНИЧЕСКОЕ ОБСЛУЖИВАНИЕ И УТИЛИЗАЦИЯ БАЛЛОНА СУГ .....	20
15. ПЕРЕМЕЩЕНИЕ - УСТАНОВКА АККУМУЛЯТОРНЫХ БАТАРЕЙ (МОДЕЛЬ НА БАТАРЕЕ) .....	20
16. ПОДКЛЮЧЕНИЕ АККУМУЛЯТОРНЫХ БАТАРЕЙ И РАЗЪЕМ АККУМУЛЯТОРНЫХ БАТАРЕЙ (МОДЕЛЬ НА БАТАРЕЕ) .....	21
17. ПОДКЛЮЧЕНИЕ ЗАРЯДНОГО УСТРОЙСТВА (МОДЕЛЬ НА БАТАРЕЕ) .....	21
18. СИГНАЛИЗАТОР УРОВНЯ ЗАРЯДА АККУМУЛЯТОРНЫХ БАТАРЕЙ И СЧЕТЧИКА ЧАСОВ РАБОТЫ (МОДЕЛЬ НА БАТАРЕЕ) .....	22
19. ЗАПОЛНЕНИЕ ТОПЛИВНОГО БАКА (МОДЕЛЬ С ДВИГАТЕЛЕМ ВНУТРЕННЕГО СГОРАНИЯ) .....	22
20. ПОДКЛЮЧЕНИЕ БАЛЛОНА СУГ (МОДЕЛЬ С ДВИГАТЕЛЕМ ВНУТРЕННЕГО СГОРАНИЯ) .....	23
21. СЧЕТЧИК ЧАСОВ РАБОТЫ (МОДЕЛЬ С ДВИГАТЕЛЕМ ВНУТРЕННЕГО СГОРАНИЯ) .....	24
22. ВКЛЮЧЕНИЕ-ВЫКЛЮЧЕНИЕ ФАР .....	24
23. РАБОЧИЙ ТОРМОЗ – СТОЯНОЧНЫЙ ТОРМОЗ .....	24
24. ДВИЖЕНИЕ ВПЕРЕД НА РАБОЧЕЙ СКОРОСТИ .....	25
25. ПЕРЕМЕЩЕНИЕ БОКОВОЙ ЩЕТКИ .....	25
26. ИЗБЫТОЧНОЕ ДАВЛЕНИЕ В КОРПУСЕ НЕСУЩЕЙ РАМЫ .....	25
27. БАК МОЮЩЕГО РАСТВОРА .....	26
28. ЗАПОЛНЕНИЕ БАКА МОЮЩЕГО РАСТВОРА – МОЮЩЕГО СРЕДСТВА (МОДЕЛЬ БЕЗ CDS) .....	26
29. ЗАПОЛНЕНИЕ БАКА МОЮЩЕГО РАСТВОРА – МОЮЩЕГО СРЕДСТВА (МОДЕЛЬ С CDS) .....	26
30. РЕГУЛИРОВКА ПОДАЧИ МОЮЩЕГО СРЕДСТВА (МОДЕЛИ БЕЗ CDS) .....	27
31. РЕГУЛИРОВКА ПОДАЧИ МОЮЩЕГО СРЕДСТВА (МОДЕЛИ С CDS) .....	28
32. БАК СБОРА ОТРАБОТАННОГО РАСТВОРА .....	28
33. МОНТАЖ СКРЕБКА .....	29
34. РЕГУЛИРОВКА НАКЛОНА СКРЕБКА .....	29
35. РЕГУЛИРОВКА ВЫСОТЫ СКРЕБКА .....	29
36. МОНТАЖ ЦИЛИНДРИЧЕСКИХ ЩЕТОК .....	29
37. МОНТАЖ БОКОВОЙ ЩЕТКИ .....	31
38. ПОДКЛЮЧЕНИЕ НАСОСА МОЮЩЕГО СРЕДСТВА (МОДЕЛИ С CDS) .....	32
39. ПРОВЕРКА ДВИГАТЕЛЯ ВНУТРЕННЕГО СГОРАНИЯ .....	32
<b>РАБОТА</b> .....	<b>33</b>
40. ПОДГОТОВКА МАШИНЫ .....	33
41. ПЕРЕМЕЩЕНИЕ БОКОВОЙ ЩЕТКИ .....	37
42. УСТРОЙСТВО ПЕРЕПОЛНЕНИЯ .....	37
<b>ПО ОКОНЧАНИИ РАБОТЫ</b> .....	<b>38</b>
43. ПО ОКОНЧАНИИ РАБОТЫ .....	38



<b>ЕЖЕДНЕВНЫЙ УХОД</b> .....	<b>40</b>
44. ОЧИСТКА ФИЛЬТРА ДВИГАТЕЛЯ ВСАСЫВАНИЯ .....	40
45. ОЧИСТКА СКРЕБКА .....	40
46. ОЧИСТКА ФИЛЬТРА БАКА МОЮЩЕГО РАСТВОРА .....	41
47. ЧИСТКА КОНТЕЙНЕРА И ВСАСЫВАЮЩЕГО ФИЛЬТРА КОНТЕЙНЕРА .....	41
48. ЕЖЕДНЕВНЫЙ УХОД — ДВИГАТЕЛЬ ВНУТРЕННЕГО СГОРАНИЯ .....	42
49. ПРОВЕРКА УРОВНЯ МОТОРНОГО МАСЛА .....	43
50. ПРОВЕРКА ВОЗДУШНОГО ФИЛЬТРА .....	43
<b>ЕЖЕНЕДЕЛЬНОЕ ТЕХОБСЛУЖИВАНИЕ</b> .....	<b>44</b>
51. ОЧИСТКА ВСАСЫВАЮЩЕЙ ТРУБЫ .....	44
52. ОЧИСТКА БАКА СБОРА ОТРАБОТАННОГО РАСТВОРА .....	44
53. ОЧИСТКА БАКА МОЮЩЕГО РАСТВОРА .....	45
54. ОЧИСТКА БАКА МОЮЩЕГО СРЕДСТВА (МОДЕЛИ С CDS) .....	45
55. ОЧИСТКА ФИЛЬТРА БАКА МОЮЩЕГО РАСТВОРА .....	46
56. ЧИСТКА ЦИЛИНДРИЧЕСКИХ ЩЕТОК .....	47
57. ОЧИСТКА БОКОВОЙ ЩЕТКИ .....	48
58. РЕГУЛИРОВКА ВЫСОТЫ БОКОВОГО БРЫЗГОВИКА .....	48
59. ЧИСТКА РАСПРЕДЕЛИТЕЛЬНОГО БАЧКА МОЮЩЕГО РАСТВОРА .....	49
<b>ВНЕОЧЕРЕДНОЕ ТЕХОБСЛУЖИВАНИЕ</b> .....	<b>51</b>
60. ЗАМЕНА ЦИЛИНДРИЧЕСКИХ ЩЕТОК .....	51
61. ЗАМЕНА БОКОВОЙ ЩЕТКИ .....	52
62. ЗАМЕНА ПЕРЕДНЕГО ЛЕЗВИЯ СКРЕБКА .....	53
63. ЗАМЕНА ЗАДНЕГО РЕЗИНОВОГО ЛЕЗВИЯ СКРЕБКА .....	54
64. ЗАМЕНА РЕЗИНЫ БОКОВОГО БРЫЗГОВИКА РАМЫ .....	54
65. ЗАМЕНА РЕЗИНЫ БРЫЗГОВИКА БОКОВОЙ ЩЕТКИ .....	55
66. ЗАМЕНА БАЛЛОНА СУГ (МОДЕЛЬ С ДВИГАТЕЛЕМ ВНУТРЕННЕГО СГОРАНИЯ) .....	55
67. ЗАМЕНА СТАРТЕРНОЙ АККУМУЛЯТОРНОЙ БАТАРЕИ .....	56
68. ПРОМЫВКА БЛОКА ДОЗИРОВАНИЯ (МОДЕЛИ С CDS) .....	57
<b>ПРОВЕРКА РАБОТЫ</b> .....	<b>59</b>
69. МАШИНА НЕ ЗАПУСКАЕТСЯ .....	59
70. ДВИГАТЕЛЬ НЕ ЗАПУСКАЕТСЯ .....	59
71. НА ЩЁТКАХ НЕДОСТАТОЧНО ВОДЫ .....	59
72. СКРЕБОК ПЛОХО СУШИТ .....	59
73. МАШИНА ПЛОХО МОЕТ .....	59
74. ЧРЕЗМЕРНОЕ ОБРАЗОВАНИЕ ПЕНЫ .....	59
75. ПЫЛЕСОС НЕ РАБОТАЕТ .....	59
76. ДВИГАТЕЛЬ ЩЁТОК НЕ РАБОТАЕТ .....	60
77. ЭЛЕКТРИЧЕСКИЕ ПЛАВКИЕ ПРЕДОХРАНИТЕЛИ И ТЕПЛОВАЯ ЗАЩИТА .....	60
78. АВТОМАТИЧЕСКАЯ СИСТЕМА ДОЗИРОВАНИЯ ВОДЫ/МОЮЩЕГО СРЕДСТВА .....	60
79. АВАРИЙНЫЕ СИГНАЛЫ .....	60
<b>УТИЛИЗАЦИЯ</b> .....	<b>61</b>
<b>ВЫБОР И ИСПОЛЬЗОВАНИЕ ЩЁТОК</b> .....	<b>62</b>
<b>ЗАЯВЛЕНИЕ О СООТВЕТСТВИИ СТАНДАРТАМ ЕС</b> .....	<b>63</b>
<b>ЗАЯВЛЕНИЕ О СООТВЕТСТВИИ СТАНДАРТАМ ЕС</b> .....	<b>64</b>



## Приёмка машины

При получении машины необходимо незамедлительно убедиться в наличии всего оборудования, указанного в сопроводительных документах, а также в том, что машина не была повреждена во время транспортировки. В этом случае следует сообщить грузоотправителю о размере понесённого ущерба, известив об этом также отдел управления клиентами нашей фирмы. Только оперативно действуя таким образом, вы сможете получить недостающее оборудование и компенсацию за причинённый ущерб.

## Предисловие

ULTRA100 — полумоечная машина, которая за счет механического действия вращающейся щетки и химического действия раствора воды и моющего средства способна очистить любой пол, собирая во время своего движения смываемую грязь и остатки моющего раствора, не впитавшегося в пол.

**Машина должна использоваться только в этих целях.** Даже самая лучшая машина будет работать хорошо и эффективно, только если она правильно используется и поддерживается в надлежащем состоянии. Поэтому рекомендуем внимательно ознакомиться с указаниями настоящего руководства и перечитывать их каждый раз, когда при использовании машины возникнут трудности. Напоминаем, однако, что в случае необходимости можно обратиться в службу технической поддержки, организованную в сотрудничестве с официальными представителями нашей компании, для получения возможных рекомендаций или вызова специалиста по ремонту.

## Предполагаемое использование – назначение

Профессиональная полумоечная машина с функцией сушки предназначена только для профессиональной очистки поверхностей и полов в промышленных, коммерческих и общественных помещениях. Машина предназначена исключительно для использования в закрытых помещениях или на поверхностях под навесом.

Машина не предназначена для работы под дождём или под струями воды. **ЗАПРЕЩАЕТСЯ** использовать машину в помещениях со взрывоопасной средой для сбора опасных порошковых материалов или горючих жидкостей. Кроме того, данная машина не предназначена для транспортировки предметов или людей.

## Паспортная табличка

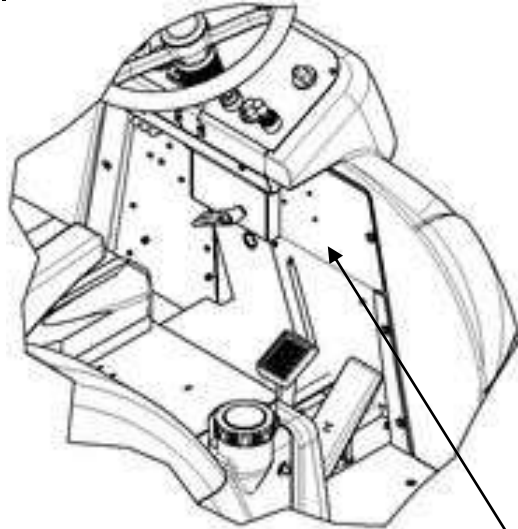

ТЕХНИЧЕСКИЕ ХАРАКТЕРИСТИКИ ДВИГАТЕЛЯ ВНУТРЕННЕГО СГОРАНИЯ (HONDA iGX 440)	Ед./изм	
Тип двигателя		Одноцилиндровый четырехтактный бензиновый двигатель ОНС (с верхним расположением распредвала), работающий по циклу Отто, с горизонтальным валом и принудительным воздушным охлаждением
Отношение диаметра цилиндра к ходу поршня	мм	88 x 72,1
Рабочий объем	см <sup>3</sup>	438
Степень сжатия		8.1 : 1
Мощность нетто	кВт - об/мин	9.5 - 3600
Максимальный крутящий момент	Н·м - об/мин	29.8 - 2500
Запуск двигателя		Автоматический/электрический
Стартер (заслонка)		Автоматический
Топливный запорный клапан		Автоматический
Емкость бака	л	5.9
Расход топлива при номинальной мощности	л/ч - об/мин	3.6 - 3600
Емкость масляного бака	л	1.1
Сухой вес	кг	39



ТЕХНИЧЕСКОЕ ОПИСАНИЕ	Ед./изм	ULTRA100 BS	ULTRA100 GS BI-FUEL
Ширина рабочей зоны (без использования боковой щетки)	мм	970	970
Ширина рабочей зоны (при использовании боковой щетки)	мм	1080	1080
Ширина скребка	мм	1265	1265
Работоспособность, до	м <sup>2</sup> /час	8640	8640
Боковая дисковая щетка	№ / Ø мм	1 / 340	1 / 340
Обороты боковой дисковой щетки	обороты/мин	218	218
Двигатель боковой дисковой щетки	В / Вт	36 / 650	36 / 650
Максимальное давление на дисковую щетку	кг	27,5	27,5
Цилиндрическая щетка (передняя)	Ø мм	150	150
Цилиндрическая щетка (задняя)	Ø мм	280	280
Обороты передней цилиндрической щетки	обороты/мин	960	960
Обороты задней цилиндрической щетки	обороты/мин	520	520
Двигатель цилиндрической щетки	В / Вт	36 / 2000	36 / 2000
Максимальное давление на цилиндрические щетки	кг	55	55
Тяговый двигатель	В / Вт	36 / 2000	36 / 2000
Ведущее колесо (диаметр/ширина)	Ø мм	310 x 100	310 x 100
Максимальная скорость переднего хода	км/ч	8	8
Преодолимый уклон при полной нагрузке	%	10%	10%
Двигатель всасывания	Кол-во В / Вт	2 / (36 / 670)	2 / (36 / 670)
Разрежение в блоке всасывания	мбар	190	190
Эластичные задние колеса (диаметр/ширина)	Ø мм	370 x 140	370 x 140
Бак моющего раствора	л	280	280
Бак сбора отработанного раствора	л	285	285
Бак моющего средства (только модель CDS)	л	15	-
Диаметр разворота	мм	3420	3420
Длина машины	мм	2075	2075
Высота машины	мм	1569	1758
Ширина машины (без скребка)	мм	1192	1192
Отсек батарей (Д x Ш x В)	мм	880x600x450	-
Номинальное напряжение батареи	В	36	-
Вес батарей (макс.)	кг	510	-
Отсек для стартерной аккумуляторной батареи (Д x Ш x В)	мм	-	229x132x165
Номинальное напряжение стартерной аккумуляторной батареи	В	-	12
Вес стартерной аккумуляторной батареи (максимальный)	кг	-	6
Размер баллона СУГ (Д x В x Ш)	мм	-	300x300x600
Вес баллона СУГ (тара + СУГ)	кг	-	23
Вес машины (порожний и без батарей)	кг	830	-
Вес машины (порожний и без бака СУГ)	кг	-	933
Вес брутто машины, готовой к использованию (машина + батарея + вода + оператор)	кг	1200	-
Вес брутто машины, готовой к использованию (машина + бензин + бак СУГ + вода + оператор)	кг	-	1330
Уровень звукового давления (ISO 11201)	дБ (А)	-	-
Уровень вибрации, воздействующей на руки (ISO 5349-1)	м/с <sup>2</sup>	-	-
Уровень вибрации на тело	м/с <sup>2</sup>	-	-



## УСЛОВНЫЕ ОБОЗНАЧЕНИЯ, ИСПОЛЬЗУЕМЫЕ НА МАШИНЕ

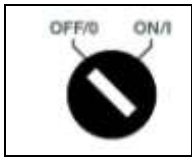

Символ главного выключателя или рычажного выключателя (только для машин с аккумуляторным двигателем)  
Находится на приборной панели и обозначает ключ выключателя в положении включения (ON-I) или выключения (OFF-O) рабочего режима машины



Символ работы несущей рамы/скребка  
Находится на панели управления и указывает на селекторный переключатель программ вождения I-DRIVE



Давление на щётки  
Используется для обозначения рукоятки увеличения давления на щетки

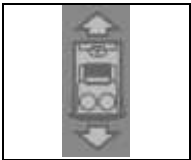

Этикетка с указанием направления движения машины (передний или задний ход)  
Находится на панели управления и указывает направление движения машины



Символ акустической сигнализации  
Используется для обозначения звукового сигнального устройства



Символ переключателя скорости переднего и заднего хода  
Находится на приборной панели и указывает скорость движения машины передним или задним ходом



Символ перемещения боковой щетки  
Находится на приборной панели и обозначает рукоятку управления боковой щеткой. Боковые перемещения рукоятки управления соответствуют боковым движениям боковой щетки.

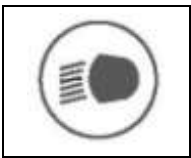

Символ фар  
Находится на приборной панели и обозначает выключатель фар



Символ амперметрического контроля двигателя щеток  
Располагается на приборной панели и обозначает красный сигнализатор двигателя щеток, находящегося под нагрузкой



## УСЛОВНЫЕ ОБОЗНАЧЕНИЯ, ИСПОЛЬЗУЕМЫЕ НА МАШИНЕ



Символ неисправности  
Находится на приборной панели и обозначает красную индикаторную лампочку, которая указывает на неисправность, связанную с приводом машины

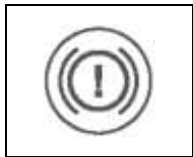

Символ тормоза  
Находится на приборной панели и обозначает красную индикаторную лампочку, указывающую на недостаточное количество масла в системе рабочего тормоза



Символ тормоза  
Находится на приборной панели и обозначает красную индикаторную лампочку, указывающую на включенный стояночный тормоз



Символ пустого бака моющего раствора  
Находится на приборной панели и обозначает красный сигнализатор низкого уровня воды – моющего средства в баке моющего раствора



Символ полного бака сбора отработанного раствора  
Находится на приборной панели и обозначает красный сигнализатор, указывающий на то, что уровень грязной воды достиг критической отметки



Символ активного состояния главного выключателя  
Находится на приборной панели и обозначает зеленый сигнализатор, указывающий на то, что главный рычажный выключатель включен



Символ включенных фар  
Находится на приборной панели и обозначает зеленый сигнализатор, указывающий на то, что передние фары включены



Символ открытия электроклапана  
Находится на приборной панели и обозначает зеленый сигнализатор, указывающий на рабочее состояние электроклапана



Символ работы двигателя щеток  
Находится на приборной панели и обозначает зеленый сигнализатор, указывающий на рабочее состояние двигателя щеток





## УСЛОВНЫЕ ОБОЗНАЧЕНИЯ, ИСПОЛЬЗУЕМЫЕ НА МАШИНЕ



Символ бокового перемещения боковой щетки  
Находится на приборной панели и обозначает зеленый сигнализатор, указывающий на то, что боковая щетка вернулась в обычное положение.



Символ перемещения корпуса скребка  
Находится на приборной панели и обозначает зеленый сигнализатор, указывающий на то, что корпус скребка установлен в рабочее положение.



Символ двигателя всасывания слева  
Находится на приборной панели и обозначает зеленый индикатор, указывающий на то, что двигатель всасывания слева в настоящий момент работает



Символ двигателя всасывания справа  
Находится на приборной панели и обозначает зеленый индикатор, указывающий на то, что двигатель всасывания справа в настоящий момент работает



Символ включенного главного выключателя (только для моделей с двигателем внутреннего сгорания)  
Находится на правой передней панели и обозначает зеленый сигнализатор, указывающий на то, что главный рычажный выключатель включен



Символ потенциометра оборотов двигателя внутреннего сгорания (только для моделей с двигателем внутреннего сгорания)  
Находится на правой передней панели и обозначает рукоятку управления потенциометром регулировки оборотов двигателя внутреннего сгорания

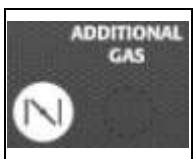

Символ кнопки стартера (только для моделей с двигателем внутреннего сгорания, работающим на СУГ)  
Находится на правой передней панели и обозначает кнопку впрыска СУГ в карбюратор двигателя внутреннего сгорания



Символ главного выключателя или рычажного выключателя (только для моделей с двигателем внутреннего сгорания)  
Находится на приборной панели и обозначает ключ зажигания в положении включения ("ВКЛ") или выключения ("ВЫКЛ") машины



Символ переключателя выбора типа топлива (только для моделей с двигателем внутреннего сгорания, работающим на СУГ)  
Находится на правой передней панели и обозначает переключатель выбора типа топлива для впрыска в карбюратор двигателя внутреннего сгорания



## УСЛОВНЫЕ ОБОЗНАЧЕНИЯ, ИСПОЛЬЗУЕМЫЕ НА МАШИНЕ



Этикетка, предупреждающая о необходимости ежедневной чистки скребка



Этикетка, предупреждающая о необходимости ежедневной чистки фильтров, установленных в баке сбора отработанного раствора и в баке моющего раствора

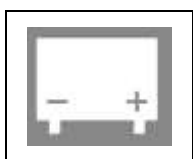

Символ, обозначающий место подсоединения разъема для зарядного устройства (только для моделей, работающих на аккумуляторной батарее)



Символ регулировки крана  
Находится на центральной панели кожуха рулевого механизма и обозначает рычаг крана регулировки воды



Этикетка, предупреждающая о необходимости применения мер безопасности во избежание повреждения конечностей



Этикетка, указывающая на положение термовыключателей двигателей всасывания



Этикетка, указывающая на положение быстроразъемного соединения для заполнения бака моющего раствора



Этикетка, указывающая максимальную температуру воды, которую можно использовать для заполнения бака моющего раствора



Этикетка, указывающая на положение сливной трубы бака моющего раствора



## УСЛОВНЫЕ ОБОЗНАЧЕНИЯ, ИСПОЛЬЗУЕМЫЕ НА МАШИНЕ



Этикетка, указывающая на положение сливной трубы бака сбора отработанного раствора

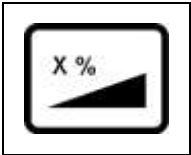

Указывает максимальный преодолеваемый уклон



Предупреждает об опасности ожога из-за горячей поверхности

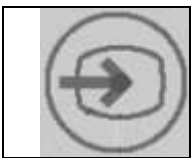

Указывает на кнопку подтверждения экранной страницы на дисплее выполняемых работ

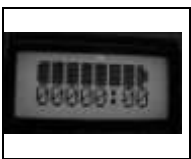

Индикатор уровня заряда аккумуляторных батарей в верхней строке и счетчика часов работы в нижней строке

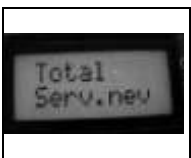

Индикатор вида счетчика часов работы (итого) в верхней строке и вида выполняемых работ (отсутствует) в нижней строке



Индикатор вида используемых аккумуляторных батарей (свинцовые)



Этикетка с инструкцией по использованию стандартных и концентрированных моющих средств (только для моделей с системой CDS)



Этикетка с предупреждением о необходимости использования правильного типа моющего средства (только для моделей с системой CDS)



## УСЛОВНЫЕ ОБОЗНАЧЕНИЯ, ИСПОЛЬЗУЕМЫЕ НА МАШИНЕ



Этикетка с указанием pH моющего средства (только для моделей с системой CDS)



Символ регулирования объема воды и моющего средства (только для моделей с системой CDS)  
Находится на левой боковой панели и обозначает рукоятки регулировки уровня (в процентном выражении) моющего средства, растворяемого в воде, и уровня воды, остающейся на щетках



Символ моющего средства (только для моделей с системой CDS)  
Находится на пробке бака моющего средства и указывает на наличие химических веществ



## ОБЩИЕ ПРАВИЛА БЕЗОПАСНОСТИ

Во избежание повреждения машины и предотвращения несчастных случаев необходимо строго соблюдать требования, приведённые ниже.

### ПРЕДУПРЕЖДЕНИЕ:

- Внимательно прочитайте наклейки на машине, ни в коем случае не закрывайте их и замените немедленно в случае повреждения.
- Машина должна использоваться только обученным персоналом, имеющим разрешение на эксплуатацию.
- Машина разработана только для использования в условиях нормальной влажности.
- Не используйте оборудование на поверхностях с углом наклона, превышающим указанный на заводской табличке.
- Машина не предназначена для очистки неровных или разноуровневых поверхностей. На используйте машину на склонах.
- При обнаружении какого-либо повреждения провода питания зарядного устройства немедленно обратитесь в сервисный центр компании FIMAP.
- В случае опасности быстро нажмите на ручку на разъёме батареи.
- Перед выполнением любой работы по техобслуживанию выключите машину и отсоедините разъём батареи и/или провод питания.
- Не оставляйте детей без присмотра и следите за тем, чтобы они не играли с машиной.
- Во время работы машины следите за посторонними людьми, особенно за детьми.
- Используйте только щётки, поставляемые с прибором, или те, которые указаны в руководстве по эксплуатации в разделе "ВЫБОР И ИСПОЛЬЗОВАНИЕ ЩЁТОК". Использование других щёток может поставить под угрозу безопасность.

### ВНИМАНИЕ:

- Машина не рассчитана на использование детьми или людьми с ограниченными физическими, умственными или сенсорными возможностями или неопытным персоналом.
- Машина разработана только для эксплуатации в сухом помещении и не должна использоваться или храниться вне помещений при высокой влажности или под дождём.
- Температура хранения должна быть от -25 °C и до +55 °C. Машина не должна храниться вне помещения в условиях повышенной влажности.
- Условия использования: температура окружающей среды от 0 °C до 40 °C с относительной влажностью от 30 до 95 %.
- Розетка для кабеля питания зарядного устройства машины (модель с питанием от электросети) или кабеля питания зарядного устройства (модель с питанием от аккумуляторов) должна быть заземлена.
- Установите скорость использования в соответствии с условиями прилегания.
- Не используйте машину в качестве транспортного средства.
- Машина не является источником вибрации опасного уровня.
- Не используйте машину во взрывоопасной среде.
- Не допускайте всасывания воспламеняющихся жидкостей.
- Не используйте оборудование для сбора опасных порошков.
- Во избежание выделения вредных газов не смешивайте моющие средства различного типа.
- Машина не предназначена для очистки ковровых покрытий.
- Не ставьте ёмкости с жидкостью на машину.
- Если машина остановлена, отключайте щётки, чтобы не испортить поверхность пола.
- В случае пожара применяйте порошковые огнетушители. Не используйте воду.
- Не ударяйте машину о шкафы и стеллажи, где существует опасность падения предметов. Оператор должен быть оснащён средствами индивидуальной защиты (перчатки, ботинки, шлем, очки и т.д.).
- Машина должна одновременно мыть полы и сушить их. Другие операции должны выполняться в зонах, запрещающих проход посторонних людей. Обозначьте влажные зоны пола специальными предупреждающими табличками.
- В случае выявления аномалий в работе машины убедитесь, что их причина – не отсутствие техобслуживания. В противном случае обратитесь в авторизованный сервисный центр.
- В случае замены деталей запросите **ОРИГИНАЛЬНЫЕ** запчасти у концессионера и/или уполномоченного дистрибьютора.
- Восстановите все электрические соединения после выполнения любой работы по техобслуживанию.
- Перед использованием машины убедитесь, что все крышки и дверцы установлены в соответствии с указаниями настоящего руководства по эксплуатации и техобслуживанию.
- Не снимайте защитные приспособления, для снятия которых требуются инструменты, за исключением техобслуживания (см. соответствующие параграфы)
- Не мойте машину, направляя на неё струю воды под напором, и не используйте коррозионные моющие растворы.
- Чтобы избежать появления накипи на фильтре бака моющего раствора, не заливайте туда моющий раствор за несколько часов до использования машины.
- Не используйте кислые или основные растворы, которые могут повредить машину и/или причинить вред людям.
- Ежегодно проверяйте машину в авторизованном сервисном центре.
- Производите утилизацию расходных материалов, строго соблюдая требования действующего законодательства.
- По окончании срока эксплуатации машины компоненты, из которых она состоит, должны быть соответствующим образом утилизированы с учётом того, что некоторые из них могут использоваться как вторичное сырьё. Это особенно относится к аккумуляторным батареям и электронным компонентам.
- Батареи необходимо извлечь из машины перед их утилизацией. Батареи должны быть утилизированы безопасно и с тщательным соблюдением требований действующего законодательства.



## ПОДГОТОВКА МАШИНЫ

### 1. ПЕРЕМЕЩЕНИЕ УПАКОВАННОЙ МАШИНЫ

Машина содержится в специальной таре, оснащённой поддоном для перемещения вилочным погрузчиком. Упаковки НЕ должны устанавливаться одна на другую.  
Общая масса машины с упаковкой составляет 930 кг (Ultra100 без батарей)  
Общая масса машины с упаковкой составляет 1030 кг (Ultra100 GS BIFUEL без баллона)

Размеры упаковки - следующие:

#### ULTRA100

- A : 1800 мм
- B : 1340 мм
- C : 2150 мм

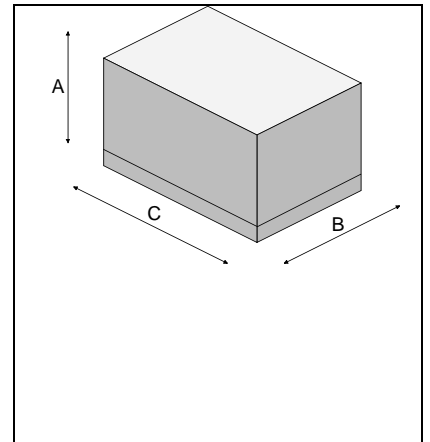

1. Снимите наружную упаковку
2. Машина прикреплена к поддону посредством клиньев, обеспечивающих блокировку колёс
3. Удалите клинья
4. Установите наклонный съезд и осторожно спустите задним ходом машину с поддона, подталкивая её. Устанавливайте задний скребок до выгрузки машины и избегайте сильных ударов по несущей раме щёток. Для монтажа скребка ознакомьтесь с п. "МОНТАЖ СКРЕБКА".

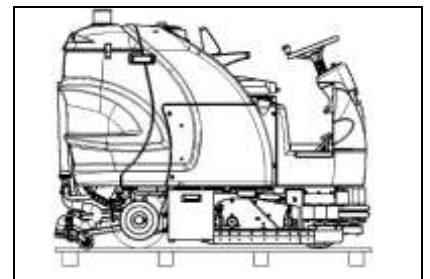

5. Сохраните поддон для возможной транспортировки в будущем



**ВНИМАНИЕ:** Если машина поставляется в картонной упаковке, перемещайте упаковку посредством подъёмных устройств, соответствующих действующему законодательству



**ВНИМАНИЕ:** Во время выполнения данной операции следует убедиться, что рядом с машиной нет других предметов или людей

### 2. КАК ПЕРЕМЕЩАТЬ МАШИНУ

1. Убедитесь, что бак моющего раствора и бак сбора отработанного раствора опорожнены
2. Убедитесь, что бак моющего средства опорожнен (модель с CDS)
3. Убедитесь, что несущая рама и скребок подняты над полом
4. Используя наклонную поверхности установите её на поддон
5. Убедитесь, что ключ зажигания находится в положении "0", затем извлеките его
6. Включите стояночный тормоз;
7. Закрепите машину на поддоне клиньями

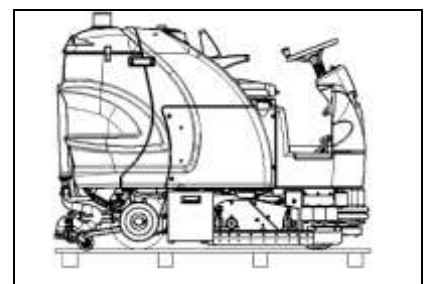

### 3. ЭЛЕМЕНТЫ ПРИБОРНОЙ ПАНЕЛИ

Элементы приборной панели обозначены следующим образом:

1. Кнопка клаксона
2. Двухполюсный выключатель для включения и выключения фар машины
3. Рукоятка управления перемещением машины (передний ход – задний ход)

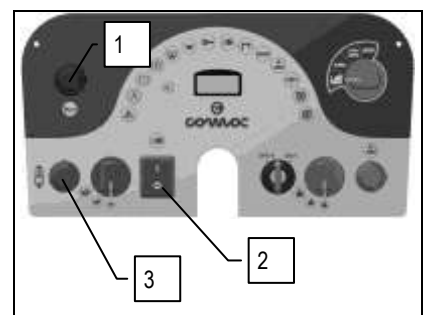



## ПОДГОТОВКА МАШИНЫ

4. Трехпозиционная рукоятка управления для регулировки рабочей скорости
5. Главный рычажный выключатель (только для моделей, работающих на аккумуляторной батарее)
6. Трехпозиционная рукоятка управления для регулировки давления, применяемого на щетки во время уборки

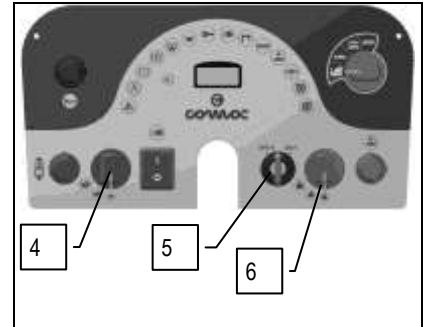

7. Кнопка подтверждения на дисплее выполняемых работ
8. Дисплей уровня батарей/счётчика времени
9. Переключатель выбора рабочих программ, устройство i-Drive

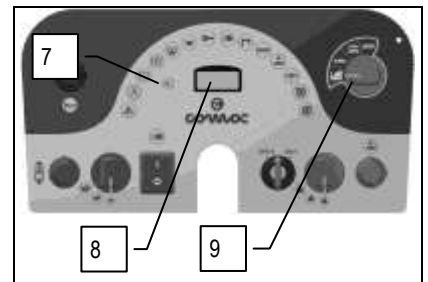

Используя устройство I-Drive, выберите нужную рабочую программу:

- A. Перемещение: перемещение неработающей машины
- B. Сушка: использование только скребка
- C. Мойка/Сушка: использование как щёток, так и скребка
- D. Только мойка: использование только щёток



10. Красная индикаторная лампочка, указывает на то, что двигатель несущей рамы работает под нагрузкой
11. Красная индикаторная лампочка, указывает на наличие неисправности, связанной с приводом машины
12. Красная индикаторная лампочка, указывает на уровень запаса масла тормозной системы

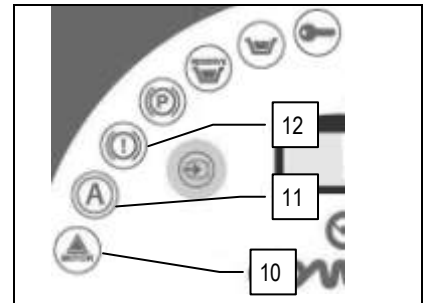

13. Красный индикатор включённого стояночного тормоза
14. Красная индикаторная лампочка, указывает на уровень моющего раствора (модели без CDS) или уровень воды (модели с CDS), поступивших в резервную систему
15. Красная индикаторная лампочка, указывает на то, что уровень грязной воды в баке сбора отработанного раствора достиг критической отметки для правильной работы двигателей всасывания

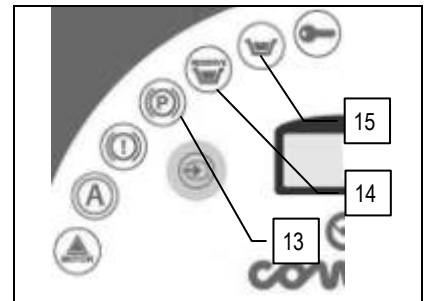



## ПОДГОТОВКА МАШИНЫ

- 16. Зеленая индикаторная лампочка, указывает на включенное состояние главного выключателя
- 17. Зеленая индикаторная лампочка, указывает на включенное состояние фар машины
- 18. Зеленая индикаторная лампочка, указывает на то, что электроклапан работает

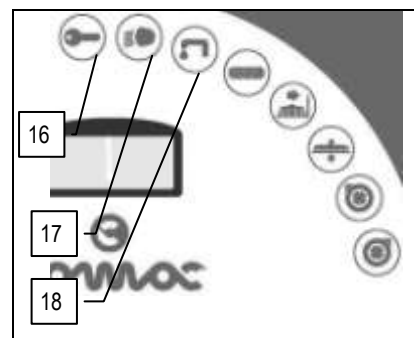

- 19. Зеленая индикаторная лампочка, указывает на то, что двигатель несущей рамы работает
- 20. Зеленая индикаторная лампочка, указывает на то, что боковая щетка вернулась в обычное положение
- 21. Зеленая индикаторная лампочка, указывает на то, что корпус скребка установлен в рабочее положение

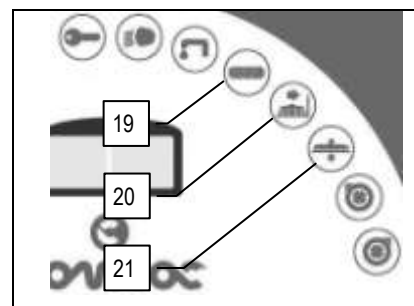

- 22. Зеленая индикаторная лампочка, указывает на то, что двигатель всасывания слева работает
- 23. Зеленая индикаторная лампочка, указывает на то, что двигатель всасывания справа работает

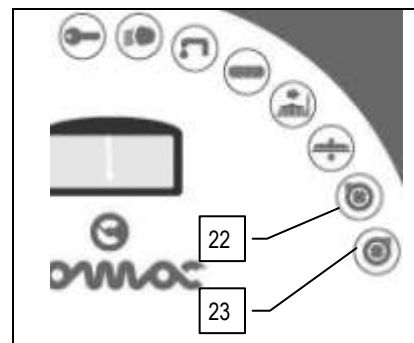

### 4. КОМПОНЕНТЫ РУЛЕВОЙ КОЛОНКИ

Компоненты рулевой колонки слева обозначены следующим образом:

- 24. Рычаг регулирования моющего раствора – воды
- 25. Рукоятка регулировки подачи моющего средства (модели с CDS)
- 26. Рукоятка регулировки подачи воды (модели с CDS)
- 27. Предохранительные термовыключатели двигателей всасывания и предохранительный термовыключатель двигателя боковой щетки

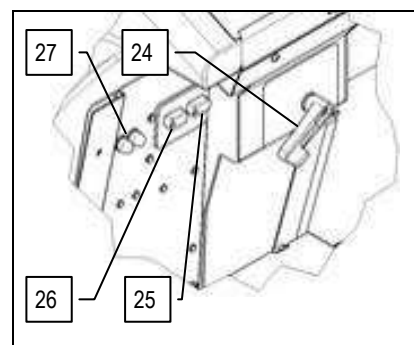





## ПОДГОТОВКА МАШИНЫ

Компоненты рулевой колонки справа обозначены следующим образом:

- 28. Зеленая индикаторная лампочка, указывает на включенное состояние главного выключателя (модели с двигателем внутреннего сгорания)
- 29. Рукоятка регулировки оборотов двигателя внутреннего сгорания (модели с двигателем внутреннего сгорания)
- 30. Кнопка впрыска СУГ в карбюратор двигателя внутреннего сгорания в момент запуска (модели с двигателем внутреннего сгорания)

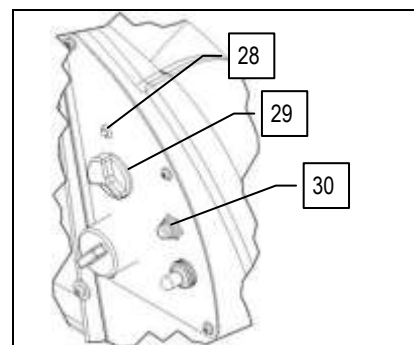

- 31. Главный рычажный выключатель (модели с двигателем внутреннего сгорания)
- 32. Двухпозиционный переключатель выбора типа топлива для впрыска в карбюратор двигателя внутреннего сгорания (модели с двигателем внутреннего сгорания)

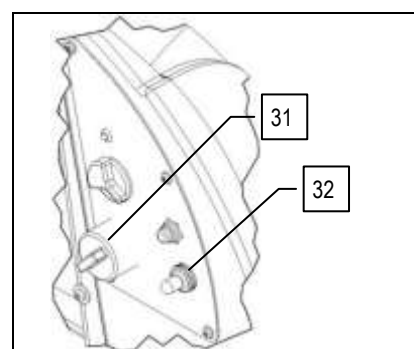

### 5. КОМПОНЕНТЫ ПЛАТФОРМЫ

Компоненты, находящиеся в передней правой части подножки, обозначены следующим образом:

- 33. Педаль акселератора
- 34. Педаль рабочего тормоза

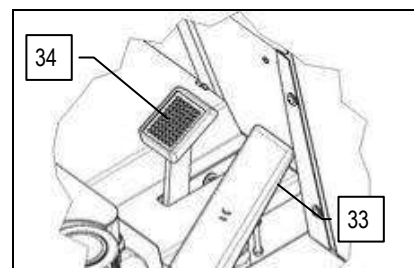

### 6. КОМПОНЕНТЫ ОПОРНОЙ ПЛАСТИНЫ СИДЕНЬЯ

Компоненты опорной пластины сиденья обозначены следующим образом:

- 35. Ручка для подъема пластины сиденья
- 36. Рычаг стояночного тормоза

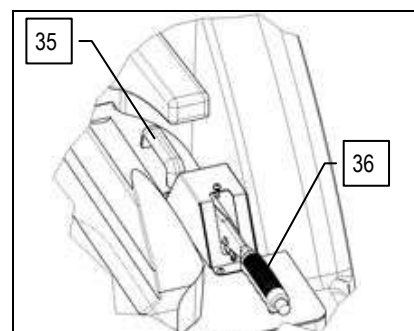

### 7. БОКОВЫЕ КОМПОНЕНТЫ МАШИНЫ

Компоненты в правой боковой части машины обозначены следующим образом:

- 37. Пробка для заливки моющего средства (модели с CDS)
- 38. Индикатор уровня моющего средства (модели с CDS)

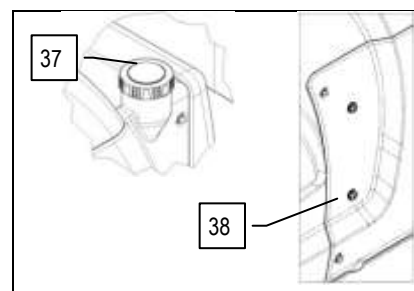



## ПОДГОТОВКА МАШИНЫ

Компоненты в правой передней части сбоку машины обозначены следующим образом:

39. Платформа для более простого подъема на машину

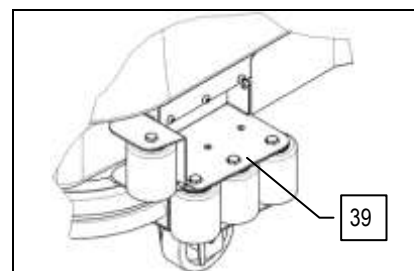

Задние компоненты сбоку машины обозначены следующим образом:

40. Механизм отсоединения крышки всасывающего блока

41. Механизм отсоединения бака сбора отработанного раствора

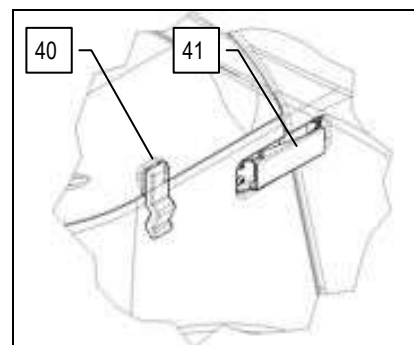

### 8. ЗАДНИЕ КОМПОНЕНТЫ МАШИНЫ

Компоненты машины обозначены следующим образом:

42. Сливная пробка бака сбора отработанного раствора

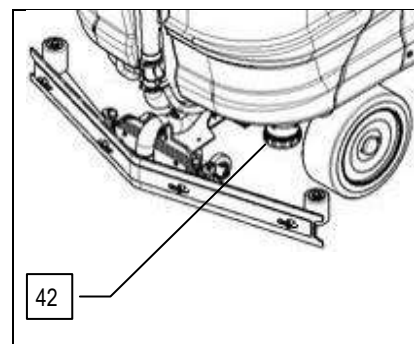

43. Сливная труба бака сбора отработанного раствора

44. Сливная труба бака моющего раствора

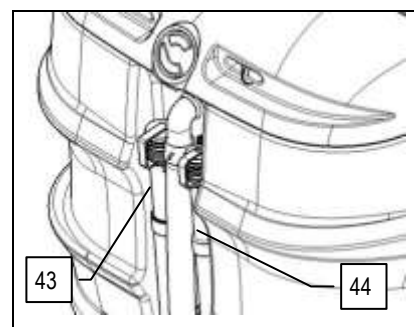

45. Проблесковый фонарь

46. Пробка для заливки воды – моющего раствора

47. Комплект для быстрой заливки (опционально)

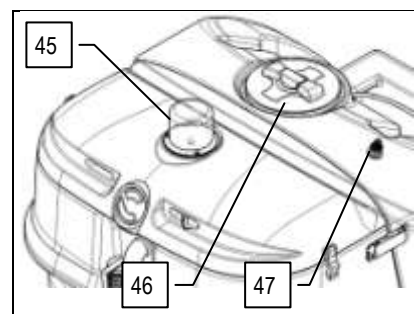



## ПОДГОТОВКА МАШИНЫ

48. Задняя фара

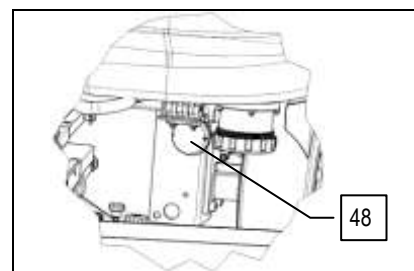

### 9. ПЕРЕДНИЕ КОМПОНЕНТЫ МАШИНЫ

Компоненты в передней части машины обозначены следующим образом:

49. Передние фары

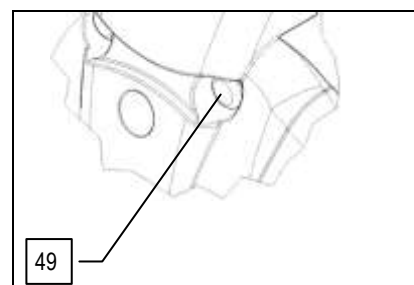

### 10. ТИП БАТАРЕИ

Для питания машины необходимо использовать:

- свинцовые батареи для двигателей с жидким электролитом;
- герметизированные тяговые батареи с рекомбинацией газа или гелевые.

**ЗАПРЕЩАЕТСЯ ИСПОЛЬЗОВАТЬ ДРУГИЕ ТИПЫ БАТАРЕЙ.**

Использованные батареи должны удовлетворять требования следующих норм: CEI EN 60254-1:2005-12 (CEI 21-5) + CEI EN 60254-2:2008-06 (CEI 21-7)

Для эффективной работы рекомендуется использование двух батарейных отсеков на 18 В/480 А·ч

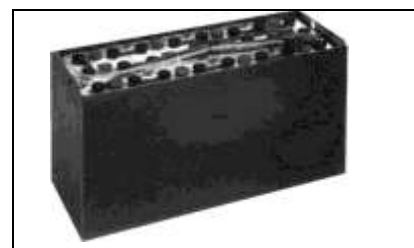

### 11. ТИП СТАРТЕРНОЙ АККУМУЛЯТОРНОЙ БАТАРЕИ

В качестве стартерной аккумуляторной батареи рекомендуется использовать: аккумуляторную батарею на 12 В/35 А·ч С5.

**ЗАПРЕЩАЕТСЯ ИСПОЛЬЗОВАТЬ ДРУГИЕ ТИПЫ БАТАРЕЙ.**

Аккумуляторная батарея должна отвечать требованиям стандартов: CEI EN 50342, CEI EN 60095-2 и CEI EN 60095-4

### 12. ТЕХОБСЛУЖИВАНИЕ И УТИЛИЗАЦИЯ БАТАРЕИ

При проведении техобслуживания и зарядки придерживайтесь инструкций, предоставленных изготовителем батарей.

Особое внимание должно уделяться выбору зарядного устройства, если оно не включено в объем поставки, поскольку оно отличается для батарей разного типа и ёмкости.

Когда батарея истощена, необходимо обеспечить её отсоединение специализированным и подготовленным персоналом, а затем поднять её за ручки, при помощи подъёмных устройств, пригодных для извлечения из отсека батарей. **ОБЯЗАТЕЛЬНО СДАВАЙТЕ ИСТОЩЕННЫЕ БАТАРЕИ, КЛАССИФИЦИРУЮЩИЕСЯ КАК ОПАСНЫЕ ОТХОДЫ, В АВТОРИЗОВАННЫЙ ОРГАН, В**



**ВНИМАНИЕ:** Рекомендуется всегда использовать защитные перчатки, чтобы избежать повреждения кожи на руках.



**ВНИМАНИЕ:** Рекомендуется поднимать и перемещать батареи посредством подъёмных и транспортных средств, соответствующих их массе и размеру



## ПОДГОТОВКА МАШИНЫ

### 13. ТЕХНИЧЕСКОЕ ОБСЛУЖИВАНИЕ И УТИЛИЗАЦИЯ ДВИГАТЕЛЯ ВНУТРЕННЕГО СГОРАНИЯ



**ВНИМАНИЕ:** При проведении технического обслуживания двигателя внутреннего сгорания следуйте инструкциям производителя (двигателя внутреннего сгорания), а при его утилизации соблюдайте действующие нормативные требования в сфере защиты окружающей среды.

### 14. ТЕХНИЧЕСКОЕ ОБСЛУЖИВАНИЕ И УТИЛИЗАЦИЯ БАЛЛОНА СУГ



**ВНИМАНИЕ:** При проведении технического обслуживания баллона СУГ следуйте инструкциям производителя (баллона СУГ), а при его утилизации соблюдайте действующие нормативные требования в сфере защиты окружающей среды.

### 15. ПЕРЕМЕЩЕНИЕ - УСТАНОВКА АККУМУЛЯТОРНЫХ БАТАРЕЙ (МОДЕЛЬ НА БАТАРЕЕ)

Батареи устанавливаются в отсек, расположенный под опорной пластиной сиденья; для их перемещения необходимо использовать подъемные средства, соответствующие их характеристикам как по массе, так и по системе крепления. Они также должны соответствовать требованиям, установленным CEI 21-5. Габариты батарейного отсека: 879 мм x 599 мм x H450 мм.



**ВНИМАНИЕ:** При техобслуживании и ежедневной зарядке батарей необходимо тщательно соблюдать все указания производителя или продавца. Все операции по установке и техобслуживанию должны выполняться квалифицированным персоналом.

Чтобы вставить элементы, выполните следующие действия:

1. Зафиксируйте машину посредством активации стояночного тормоза
2. Убедитесь, что главный выключатель машины находится в положении "0"
3. С помощью специального оборудования снимите правый боковой кожух (1), отвернув гайки (2)



**ВНИМАНИЕ:** Настоятельно рекомендуется использовать герметичные батареи, чтобы предотвратить утечку кислот!



**ВНИМАНИЕ:** Рекомендуется всегда использовать защитные перчатки, чтобы избежать повреждения кожи на руках.

4. Аккуратно отсоедините расположенное за боковым кожухом быстроразъемное соединение (3) так, чтобы не повредить его (модели CDS)

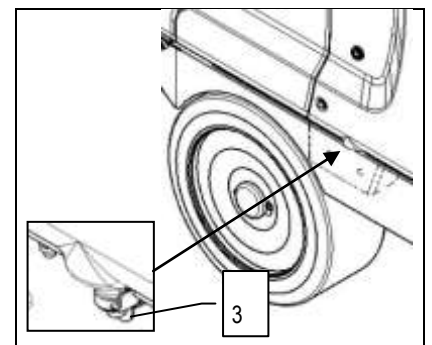
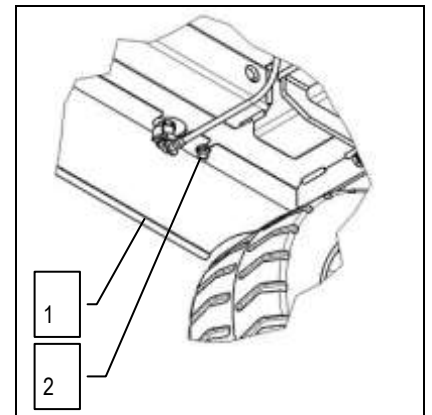



## ПОДГОТОВКА МАШИНЫ

5. Снимите бак моющего средства (4), отвернув гайки (5)

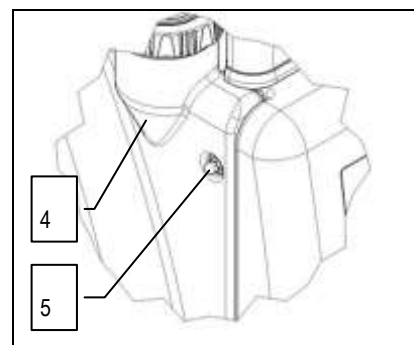

6. Снимите крышку батарейного отсека (6), отвернув винты (7)
7. Возьмитесь за рукоятку, расположенную в боковой части сиденья, чтобы поднять опорную пластину сиденья, и переведите в положение до упора
8. Установите аккумуляторные батареи в батарейный отсек, используя средства транспортировки и перемещения, подходящие с точки зрения массы и размеров батарей
9. Установите батареи в соответствующий отсек таким образом, чтобы полюса "+" и "-" были противоположными

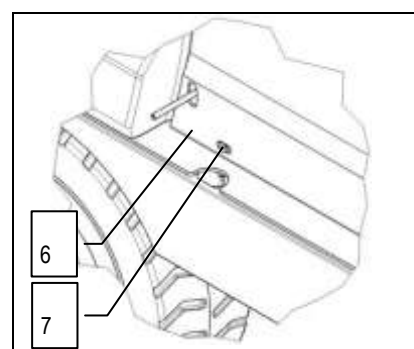

**ВНИМАНИЕ:** Рекомендуется поднимать и перемещать батареи посредством подъемных и транспортных средств, соответствующих их массе и размеру

### 16. ПОДКЛЮЧЕНИЕ АККУМУЛЯТОРНЫХ БАТАРЕЙ И РАЗЪЕМ АККУМУЛЯТОРНЫХ БАТАРЕЙ (МОДЕЛЬ НА БАТАРЕЕ)

1. Произведите последовательное подключение батарей к полюсам "+" и "-", используя перемычки, входящие в комплект поставки
2. Подсоедините провод разъема батарей к полюсам выводов "+" и "-" таким образом, чтобы напряжение на клеммах составляло 36 В
3. Подсоедините соединительный кабель батарей к разъему машины



**ВНИМАНИЕ:** Рекомендуется производить операции электрического подсоединения специализированным и подготовленным персоналом сервисного центра СОМАС



**ВНИМАНИЕ:** Рекомендуется всегда использовать защитные перчатки, чтобы избежать повреждения кожи на руках.

### 17. ПОДКЛЮЧЕНИЕ ЗАРЯДНОГО УСТРОЙСТВА (МОДЕЛЬ НА БАТАРЕЕ)

Чтобы не нанести непоправимого ущерба батареям, необходимо предотвратить их полную разрядку, выполняя зарядку за несколько минут до начала мигания сигнала разряженных батарей.



**ВНИМАНИЕ:** Никогда не оставляйте батареи полностью разряженными, даже если машина не используется. Убедитесь, что тип зарядного устройства соответствует типу и ёмкости установленных батарей.

Для подключения зарядного устройства необходимо:

1. Остановите машину рядом с зарядным устройством
2. Убедитесь, что ключ выключателя находится в положении "0"
3. Включите стояночный тормоз;
4. Возьмитесь за рукоятку, расположенную рядом с сиденьем, чтобы поднять опорную пластину сиденья
5. Отсоедините разъем электрооборудования (1) от разъема батарей (2)
6. Подсоедините разъем кабеля зарядного устройства



## ПОДГОТОВКА МАШИНЫ

Разъём для подключения зарядного устройства находится в пакете, содержащем это руководство, и должен устанавливаться на кабель зарядного устройства в соответствии с приведёнными инструкциями.



**ВНИМАНИЕ:** Эта операция должна выполняться квалифицированным персоналом. Неправильное подключение разъёма может привести к неисправности машины.

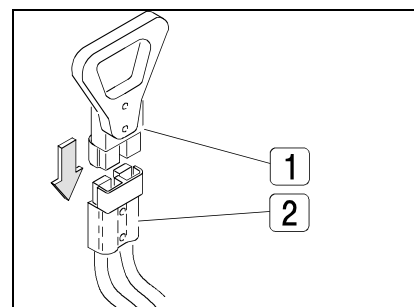

7. Подключите смонтированный кабель к внешнему зарядному устройству
8. После полного завершения цикла зарядки подключите разъем кабеля батарей (2) к разъему электрооборудования (1)



**ВНИМАНИЕ:** Внимательно ознакомьтесь с руководством по эксплуатации и техобслуживанию зарядного устройства, которое используется для зарядки батарей.

**ВНИМАНИЕ:** В течение всего цикла зарядки батарей держите поднятой опорную пластину сиденья, чтобы предотвратить скопление газа



**ВНИМАНИЕ:** Опасность выделения газа и утечки коррозионных жидкостей.



**ВНИМАНИЕ:** Опасность воспламенения: не приближайтесь к источнику открытого пламени

### 18. СИГНАЛИЗАТОР УРОВНЯ ЗАРЯДА АККУМУЛЯТОРНЫХ БАТАРЕЙ И СЧЕТЧИКА ЧАСОВ РАБОТЫ (МОДЕЛЬ НА БАТАРЕЕ)

На приборной панели машины находится дисплей (1), также показывающий состояние заряда батарей. Если в верхней строке светятся 8 штрихов, батареи полностью заряжены. Если же светится только их контур, это означает, что батареи разряжены.



**ВНИМАНИЕ:** Спустя несколько секунд после угасания последнего штриха на дисплее двигатель щетки автоматически выключается. Оставшийся заряд позволяет закончить работу по сушке перед тем, как начать зарядку

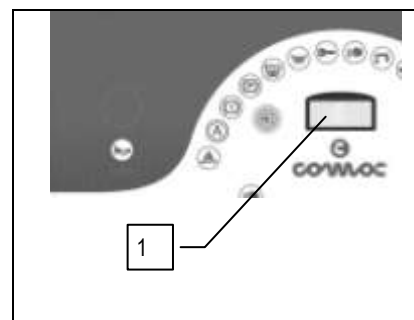

### 19. ЗАПОЛНЕНИЕ ТОПЛИВНОГО БАКА (МОДЕЛЬ С ДВИГАТЕЛЕМ ВНУТРЕННЕГО СГОРАНИЯ)

Машина поставляется с незаправленным топливным баком ДВС. Чтобы залить его, выполните следующее:

1. Включите стояночный тормоз (1).
2. Убедитесь, что главный выключатель машины (2) установлен в положение "0", если это не так, поверните ключ на четверть оборота вправо.

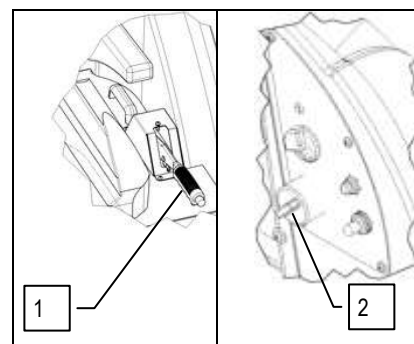



## ПОДГОТОВКА МАШИНЫ

3. Возьмитесь за рукоятку (3), чтобы получить доступ к моторному отсеку
4. Поднимите опорную пластину сиденья, повернув рукоятку до упора
5. Для безопасного заполнения топливного бака двигателя внутреннего сгорания строго следуйте инструкциям в руководстве по эксплуатации и техническому обслуживанию (в комплекте документации к машине)



**ВНИМАНИЕ:** Топливный бак машины не оборудован уровнемером, проверяйте уровень перед каждым использованием.

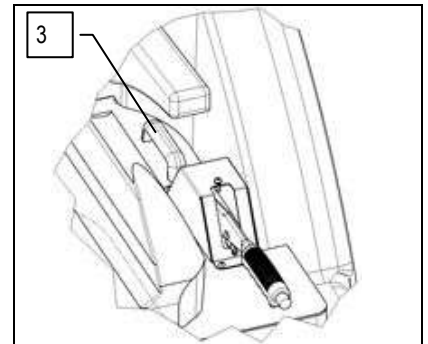

**ВНИМАНИЕ:** Бензин - легко воспламеняется и может быть взрывоопасен.



**ВНИМАНИЕ:** Заправьте двигатель припаркованной машины в хорошо проветриваемом месте. Не курите и не приближайте источник открытого пламени или искр к двигателю во время заправки топливом или к месту хранения бензина.



**ВНИМАНИЕ:** При заправке будьте осторожны и не допускайте проливания топлива. Пролитое топливо или его пары могут воспламениться. Если топливо пролилось, полностью уберите его с поверхности, высушив ее до запуска двигателя.

### 20. ПОДКЛЮЧЕНИЕ БАЛЛОНА СУГ (МОДЕЛЬ С ДВИГАТЕЛЕМ ВНУТРЕННЕГО СГОРАНИЯ)

Машина не оснащена баллоном СУГ, для подсоединения баллона к машине выполните следующие действия:

1. Включите стояночный тормоз (1).
2. Убедитесь, что главный выключатель машины (2) установлен в положение "0", если это не так, поверните ключ на четверть оборота вправо.
3. Установите баллон, как указано на рисунке. Если баллон установлен правильно, кран (3) будет располагаться с левой стороны машины.
4. Закрепите баллон на опоре с помощью специальных лент (4), прикрепив пружину (5) к винту (6) на опоре.

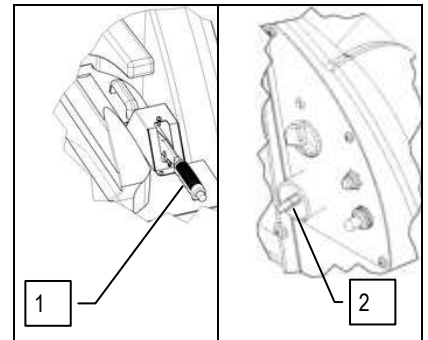

**ВНИМАНИЕ:** Используйте только баллоны размером 300x600 (макс. Ø x высота в миллиметрах) и весом не более 23 кг

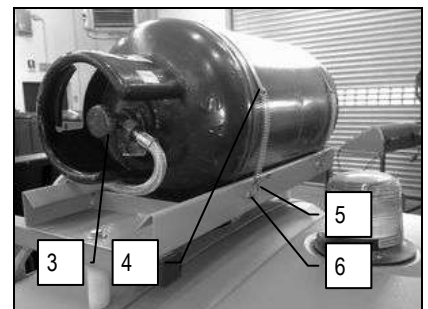



## ПОДГОТОВКА МАШИНЫ

- Прикрутите трубу (7) к крану (3), не забыв установить прокладку, которая поставляется в комплекте с баллоном.
- Полностью откройте кран (3) баллона.

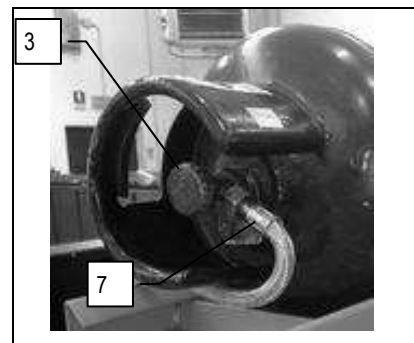

### 21. СЧЕТЧИК ЧАСОВ РАБОТЫ (МОДЕЛЬ С ДВИГАТЕЛЕМ ВНУТРЕННЕГО СГОРАНИЯ)

Панель приборов машины оснащена дисплеем (1), на котором отображается фактическое количество рабочих часов. Он разделен верхней строкой (состоящей из 8 светящихся штрихов) и нижней строкой, указывающей количество рабочих часов и минут. Мигающий символ «:» указывает на то, что счетчик ведет подсчет времени работы машины.



**ВНИМАНИЕ:** Если светится только контур штрихов, это означает, что двигатель внутреннего сгорания не перешел в нормальный режим работы; как только он это делает, восемь штрихов начинают светиться

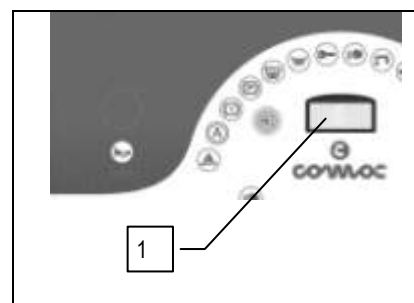

### 22. ВКЛЮЧЕНИЕ-ВЫКЛЮЧЕНИЕ ФАР

Машина оснащена одной задней фарой и двумя передними фарами, которые помогают оператору выполнять работу в местах со слабым освещением. Для включения фар достаточно перевести переключатель (1) на приборной панели в положение "I", сразу после этого загорится зеленая индикаторная лампочка (2) на приборной панели; такое состояние будет сохраняться до тех пор, пока переключатель остается в данном положении.

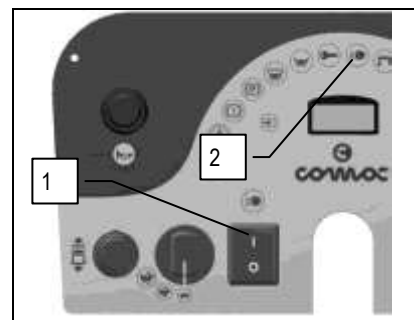

### 23. РАБОЧИЙ ТОРМОЗ – СТОЯНОЧНЫЙ ТОРМОЗ

Машина оснащена электронной тормозной системой. Чтобы затормозить в нормальных условиях, достаточно снять ногу с педали передач. В случае неисправности рабочего тормоза или в случае необходимости нажмите педаль механического тормоза (1), толкая её вниз.

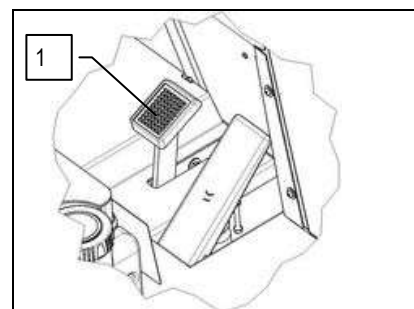

В случае недостаточного количества масла в тормозной системе на приборной панели загорается красная индикаторная лампочка (2), в этом случае необходимо обратиться к техническим специалистам для проверки уровня масла в тормозной системе.

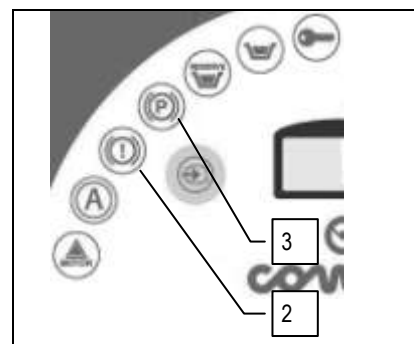





## ПОДГОТОВКА МАШИНЫ

Для активации стояночного тормоза потяните рычаг (4) рядом с сиденьем, на приборной панели загорится красная индикаторная лампочка (3).

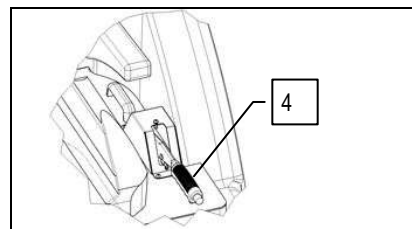

### 24. ДВИЖЕНИЕ ВПЕРЁД НА РАБОЧЕЙ СКОРОСТИ

Эта машина оснащена приводом с электронным управлением. Для перемещения машины необходимо перевести ключ зажигания в положение "ON - I" и выбрать направление движения с помощью селектора (1), расположенного на приборной панели.

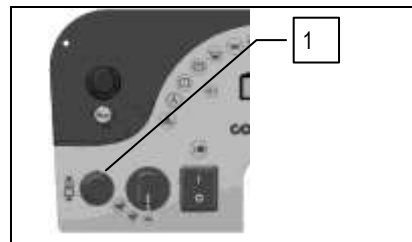

Для движения вперед необходимо нажать педаль хода (2), скорость движения зависит от степени нажатия на педаль хода.

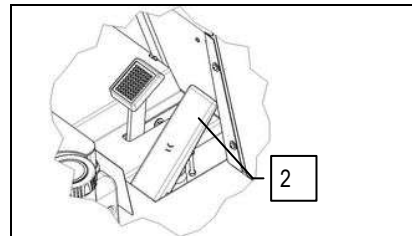

Машина может двигаться на трех скоростях: для выбора скорости необходимо использовать переключатель (3), расположенный на приборной панели; скорость переднего хода во время работы зависит от количества собираемой грязи и типа напольного покрытия.

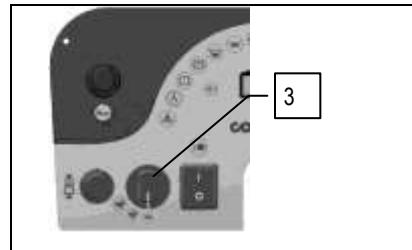

**ВНИМАНИЕ!** Скорость заднего хода меньше скорости переднего хода согласно требованиям действующего законодательства по технике безопасности.

### 25. ПЕРЕМЕЩЕНИЕ БОКОВОЙ ЩЕТКИ

Данная машина предусматривает возможность увеличения рабочей дорожки за счет использования правой боковой щетки, для этого достаточно повернуть вправо рукоятку (1) на приборной панели, а чтобы убрать щетку обратно, необходимо перевести эту же рукоятку (1) влево.

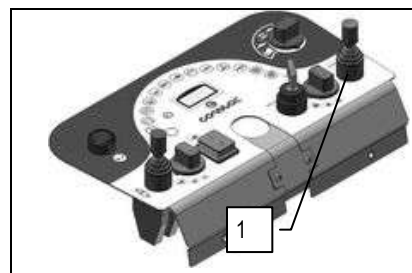

### 26. ИЗБЫТОЧНОЕ ДАВЛЕНИЕ В КОРПУСЕ НЕСУЩЕЙ РАМЫ

Данная машина предусматривает возможность увеличения давления на щетки с помощью рукоятки (1) на приборной панели. Возможно три различных положения:

**Режим 01:** применяемая в отношении пола нагрузка — 10 кг.

**Режим 02:** применяемая в отношении пола нагрузка — 45 кг.

**Режим 03:** применяемая в отношении пола нагрузка — 55 кг.



**ВНИМАНИЕ!** Величина дополнительного давления выбирается в зависимости от типа пола и степени загрязнения. Увеличение давления приводит к большему износу щёток и большему потреблению энергии (более подробно см. "ВЫБОР И ИСПОЛЬЗОВАНИЕ ЩЁТОК")

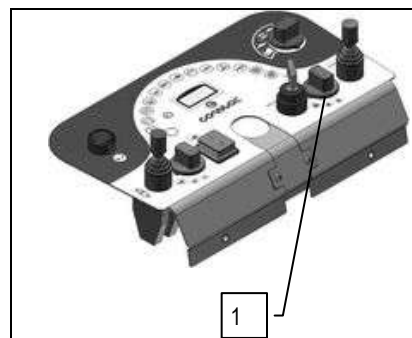



## ПОДГОТОВКА МАШИНЫ

### 27. БАК МОЮЩЕГО РАСТВОРА

Извлеките пробку из заливной горловины (1), расположенной в задней части сиденья, и убедитесь, что фильтр моющего раствора установлен правильно.

Убедитесь, что пробка сливной трубы (2), расположенной в задней части машины, надлежащим образом закрыта.



**ВНИМАНИЕ:** При каждом заполнении бака моющего раствора опорожняйте полностью бак сбора отработанного раствора.

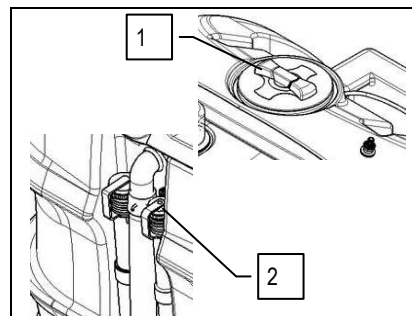

### 28. ЗАПОЛНЕНИЕ БАКА МОЮЩЕГО РАСТВОРА – МОЮЩЕГО СРЕДСТВА (МОДЕЛЬ БЕЗ CDS)

Для заполнения бака раствора действовать следующим образом:

1. Убедитесь, что бак сбора отработанного раствора опорожнен, в противном случае опорожните его.
2. Поверните ключ главного выключателя против часовой стрелки в положение "0"
3. Включите стояночный тормоз;
4. Снимите пробку заливной горловины (1) и убедитесь, что фильтр моющего раствора установлен правильно
5. Заполните чистой водой температурой не более 50°C.

В случае оснащения машины (в качестве дополнительной опции) системой быстрого заполнения (2) бак можно заполнять без необходимости постоянного контроля за уровнем воды. Данная система оснащена специальным поплавком, защищающим от переполнения бака, достаточно лишь установить в быстроразъемное соединение водяной шланг (предварительно подготовленный), не забыв отвернуть пробку (1) для обеспечения надлежащего выхода воздуха.

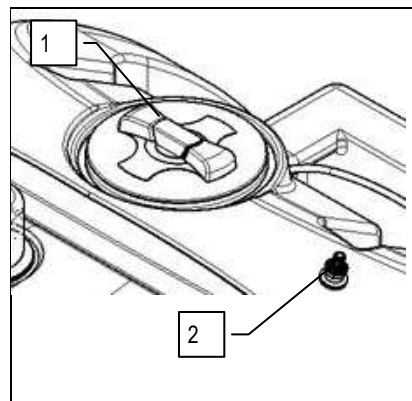

Максимальная вместимость бака моющего раствора составляет около 280 литров. Добавить в бак жидкое моющее средство в концентрации и в порядке, указанных изготовителем моющего средства. Во избежание чрезмерного образования пены, которая может повредить двигатели всасывания, используйте минимальный процент моющего средства.



**ВНИМАНИЕ:** Всегда используйте моющие средства для полумоечных машин, как указано на этикетках на баках. Не используйте кислотные, щелочные средства и растворители, не имеющие вышеуказанной этикетки. Рекомендуется использовать моющее средство, не образующее пены. Не используйте кислоты в чистом виде и не используйте в концентрации, выше указанной на этикетке.



**ВНИМАНИЕ:** Во избежание повреждения кожи на руках рекомендуется всегда использовать защитные перчатки при контакте с моющими средствами, а также кислотными или щелочными растворами.



**ВНИМАНИЕ:** Используйте только моющие средства со слабым пенообразованием. Чтобы избежать образования пены, перед началом работы влейте в бак сбора отработанного раствора небольшое количество средства-пеногасителя. Не используйте концентрированную кислоту.

### 29. ЗАПОЛНЕНИЕ БАКА МОЮЩЕГО РАСТВОРА – МОЮЩЕГО СРЕДСТВА (МОДЕЛЬ С CDS)

Для заполнения бака раствора действовать следующим образом:

1. Поверните ключ главного выключателя против часовой стрелки в положение "0"
2. Включите стояночный тормоз;
3. Снимите пробку заливной горловины (1) и убедитесь, что фильтр моющего раствора установлен правильно
4. Заполните чистой водой температурой не более 50°C.

В случае оснащения машины (в качестве дополнительной опции) системой быстрого заполнения (2) бак можно заполнять без необходимости постоянного контроля за уровнем воды. Данная система оснащена специальным поплавком, защищающим от переполнения бака, достаточно лишь установить в быстроразъемное соединение водяной шланг (предварительно подготовленный), не забыв отвернуть пробку для обеспечения надлежащего выхода воздуха.

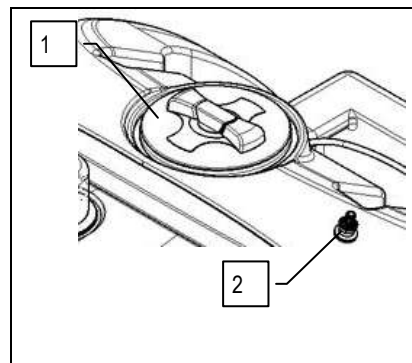



## ПОДГОТОВКА МАШИНЫ

- Убедитесь в правильности установки быстроразъемного соединения (4) под баком моющего средства.
- Отверните пробку (3) бака, расположенного с правой стороны машины, и заполните его жидким моющим средством в соответствии с указаниями на этикетке машины. После этого проверьте, чтобы винтовая пробка была надлежащим образом закрыта, чтобы не допустить утечки жидкости во время работы.



**ВНИМАНИЕ:** Система автоматической дозировки DS предназначена для работы с жидкими моющими средствами. Поэтому процент содержания моющего средства в растворе не должен превышать выбранное номинальное значение более чем на 5 %.



**ВНИМАНИЕ:** система дозирования особенно подходит для частой очистки при выполнении технического обслуживания.

Можно использовать кислотные или щелочные моющие средства с pH от 4 до 10, не содержащие: окисляющие вещества, хлор или бром, формальдегиды, минеральные растворы.

Моющие средства должны быть пригодны для использования в полумоечных машинах.

Если система не используется каждый день, после работы промойте контур водой. Система может быть исключена. В случае эпизодического использования моющих средств, имеющих значения pH между 1-3 или 11-14, используйте полумоечную машину в стандартном режиме, добавляя моющее средство в бак с чистой водой и исключая контур дозирования.



**ВНИМАНИЕ:** Всегда используйте моющие средства для полумоечных машин, как указано на этикетках на баках. Не используйте кислотные, щелочные средства и растворители, не имеющие вышеуказанной этикетки.

Рекомендуется использовать моющее средство, не образующее пены. Не используйте кислоты в чистом виде и не используйте в концентрации, выше указанной на этикетке.



**ВНИМАНИЕ:** Во избежание повреждения кожи на руках рекомендуется всегда использовать защитные перчатки при контакте с моющими средствами, а также кислотными или щелочными растворами.

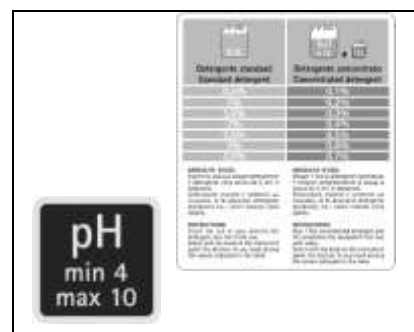
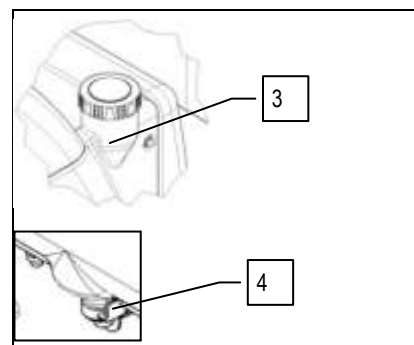

### 30. РЕГУЛИРОВКА ПОДАЧИ МОЮЩЕГО СРЕДСТВА (МОДЕЛИ БЕЗ CDS)

В первую очередь, необходимо обеспечить максимальный поток, полностью открыв кран в передней части машины путем поворота рычага (1) против часовой стрелки, выбрать необходимую рабочую программу с помощью устройства I-Drive; при нажатии педали акселератора щетки начинают работать, машина — перемещаться, а моющий раствор — опускаться. Во время прохождения первых нескольких метров убедитесь, что количество раствора достаточно для смачивания полов, но не настолько велико, чтобы он начал вытекать из брызговика. Регулирование подачи моющего средства осуществляется посредством вращения рычага (1) (при вращении по часовой стрелке поток уменьшается, а при вращении против часовой стрелки — увеличивается, при повороте рычага до упора вправо поток моющего средства перекрывается). В любом случае необходимо учитывать, что расход раствора всегда зависит от типа пола, количества грязи и скорости движения.

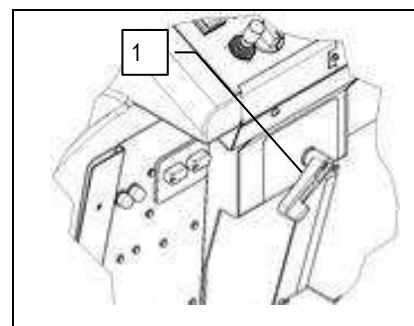



## ПОДГОТОВКА МАШИНЫ

### 31. РЕГУЛИРОВКА ПОДАЧИ МОЮЩЕГО СРЕДСТВА (МОДЕЛИ С CDS)

В первую очередь, необходимо обеспечить максимальный поток, полностью открыв кран в передней части машины путем поворота рычага (1) против часовой стрелки, выбрать необходимую рабочую программу с помощью устройства I-Drive; при нажатии педали акселератора щетки начинают работать, машина — перемещаться, а моющий раствор — опускаться. Во время прохождения первых нескольких метров выполните следующие настройки:

1. Отрегулируйте поток моющего раствора на щетки, поворачивая ручку (2) слева против часовой стрелки. Количество раствора варьируется от 55 литров/час до 230 литров/час, всего предусмотрено 7 уровней дозирования. Правильный расход раствора должен быть пропорционален степени загрязнения пола. Также следует иметь в виду, что время непрерывной работы зависит от количества воды в баке. Например, время автономной работы при полном баке (около 280 литров) и селекторе (2), установленном на значении 55, составляет около 4 часов.
2. Отрегулируйте процент содержания моющего вещества в растворе, повернув по часовой стрелке ручку (3) справа. Минимальное значение составляет 0,5 % (для обычных моющих средств) или 0,1 % (для концентрированных моющих средств, разведенных в соответствии с указаниями на этикетке машины), в то время как максимальное значение составляет 3,5 % или 0,7 % соответственно, при этом всего предусмотрено 7 уровней. В случае сильного загрязнения полов устанавливайте более высокое содержание моющего средства в растворе.

В целях предотвращения неавторизованного изменения установленных настроек можно снять два переключателя и закрыть два отверстия пластиковыми пробками, поставляемыми в комплекте с машиной.



**ВНИМАНИЕ:** Убедитесь, что рычаг крана (1) полностью открыт, рычаг находится в задней части рулевой колонки.

**ВНИМАНИЕ:** Прежде чем приступать к регулированию раствора, убедитесь, что в бачок залито моющее средство и что боковой кран подачи воды открыт.

В случае возникновения неисправностей в системе CDS обратитесь в специализированный сервисный центр COMAC для их устранения

**ВНИМАНИЕ:** Если система CDS не работает или если во время работы это устройство вам не нужно, используйте кран (4) в правой передней части машины, поворачивая рычаг крана по часовой стрелке. Кроме того, поверните ручки (2) и (3) против часовой стрелки до положения "OFF" (ВЫКЛ.).

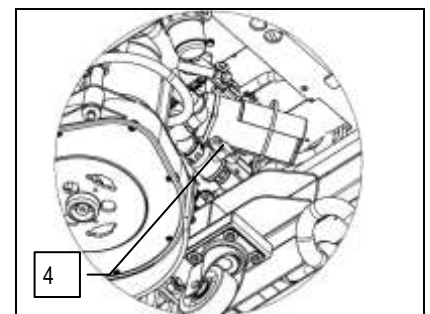
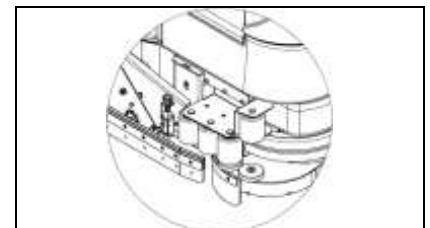
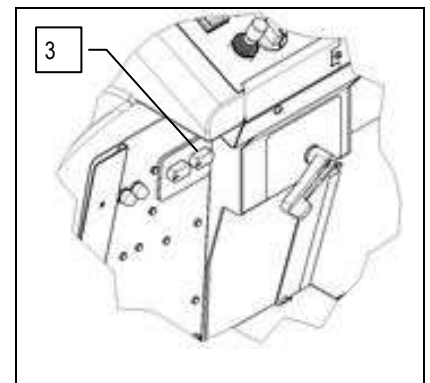
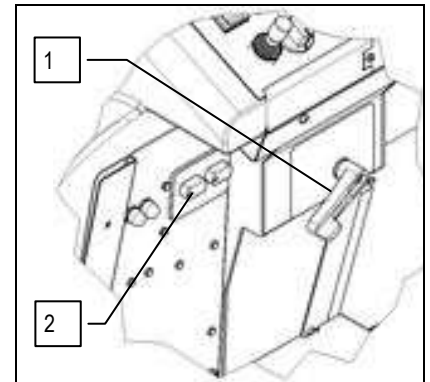

### 32. БАК СБОРА ОТРАБОТАННОГО РАСТВОРА

Убедитесь, что бак сбора отработанного раствора опорожнён, в противном случае полностью опорожните его.

Убедитесь, что пробка сливной трубы (1) в передней части машины плотно закрыта.

Убедитесь, что сливная пробка (2) в задней части машины надлежащим образом закрыта.

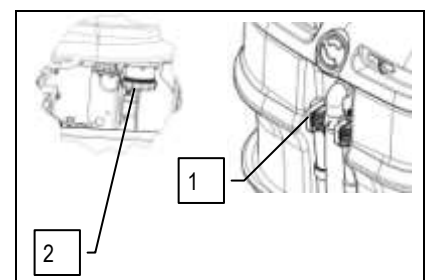



## ПОДГОТОВКА МАШИНЫ

### 33. МОНТАЖ СКРЕБКА

Чтобы упаковка была более компактной, скребок поставляется демонтированным, его монтаж на креплении машины выполняется следующим образом:

1. Убедитесь, что опора скребка поднята, а выбранной рабочей программой является транспортировка (положение А).
2. Поверните ключ главного выключателя против часовой стрелки в положение "0"
3. Активируйте стояночный тормоз, расположенный с левой стороны машины
4. Извлеките ключ из панели управления
5. Установите правый штифт скребка (3) в правый паз крепления скребка и затяните шпильку (4) на штифт, учитывая расположение специальных гнезд на опоре скребка (5)
6. Установите левый штифт скребка в левый паз крепления скребка и затяните шпильку на штифт, учитывая расположение специальных гнезд на опоре скребка
7. Установите всасывающую трубу в муфту скребка и закрепите с помощью специального хомута; проверьте правильность установки всасывающих труб всасывающих кожухов



**ВНИМАНИЕ:** При выполнении этих операций необходимо использовать перчатки для защиты от порезов при контакте с острыми краями или наконечниками предметов.

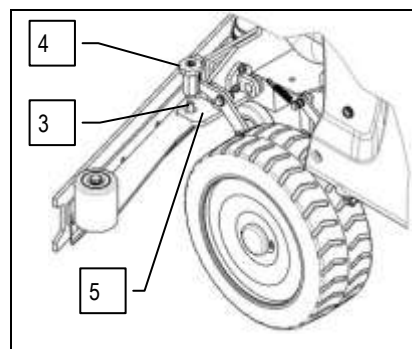
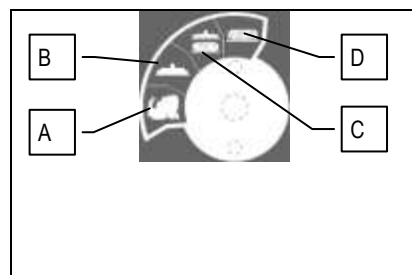

### 34. РЕГУЛИРОВКА НАКЛОНА СКРЕБКА

Во время движения заднее резиновое лезвие должно быть слегка наклонено назад по всей своей длине приблизительно на 5 мм. Если необходимо увеличить изгиб резинового лезвия в центральной части, следует наклонить назад корпус скребка, как указано далее:

1. Ослабьте контргайку (1)
2. Для увеличения изгиба лезвия в центральной части скребка поверните регулировочный винт (2) против часовой стрелки. Для увеличения изгиба лезвия по краям скребка поверните регулировочный винт (2) по часовой стрелке.
3. По окончании регулировки затяните контргайку (1)

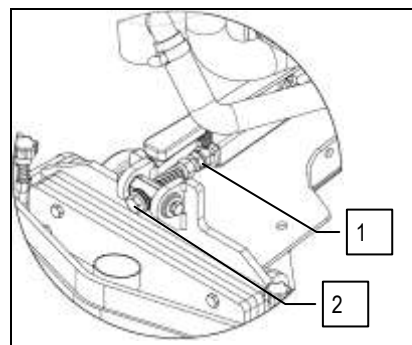

### 35. РЕГУЛИРОВКА ВЫСОТЫ СКРЕБКА

Скребок должен быть отрегулирован по высоте, в зависимости от изнашивания резинового лезвия. Для этого поверните ручку (1) против часовой стрелки, чтобы поднять скребок, и по часовой стрелке, чтобы опустить.

**Примечания:** Левое и правое колеса должны быть отрегулированы одинаково, т. е. таким образом, чтобы скребок был расположен параллельно полу.



**ВНИМАНИЕ:** При выполнении этих операций необходимо использовать перчатки для защиты от порезов при контакте с острыми краями или наконечниками предметов.

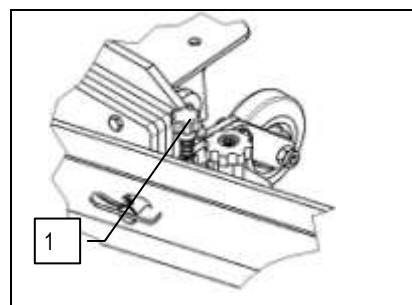

### 36. МОНТАЖ ЦИЛИНДРИЧЕСКИХ ЩЕТОК

Для монтажа цилиндрических щеток несущей рамы необходимо выполнить следующие операции:

1. Поднимите несущую раму, используя рукоятку управления (1), выбранной рабочей программой должна быть транспортировка (положение А)
2. Поверните ключ главного выключателя против часовой стрелки в положение "0"
3. Активируйте стояночный тормоз, расположенный с левой стороны машины
4. Извлеките ключ из панели управления



**ВНИМАНИЕ:** Во время выполнения данной операции следует убедиться, что рядом со щёткой нет других предметов или людей.

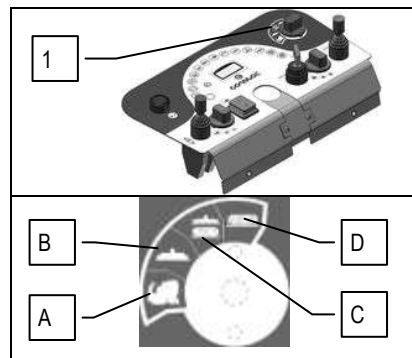



## ПОДГОТОВКА МАШИНЫ

5. С помощью подходящего оборудования снимите предварительно собранный правый боковой брызговик (2), отвернув винты (3), которые крепят его к раме

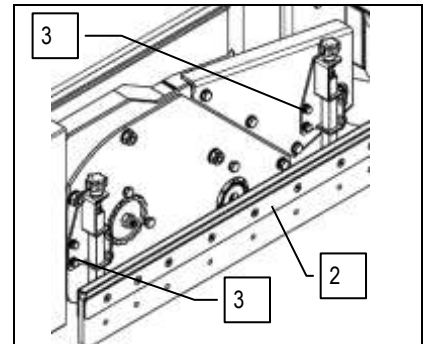

6. Снимите с правого бокового кожуха гайки (4)

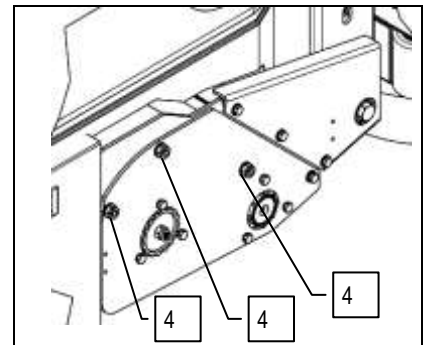

7. Снимите с правого бокового кожуха винт (5)

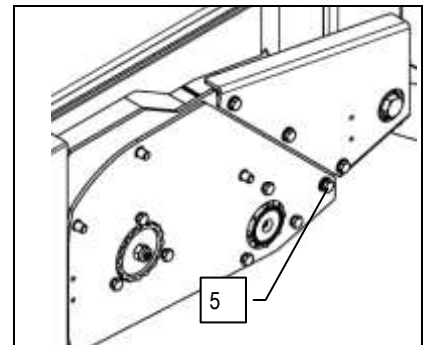

8. Снимите гайку (6) и стопорную шайбу тяги задней щетки

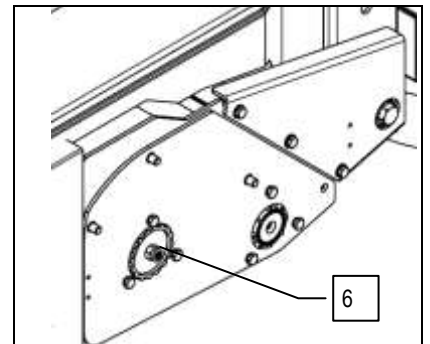



## ПОДГОТОВКА МАШИНЫ

9. Снимите с несущей рамы правый боковой кожух (7) и установите его на землю

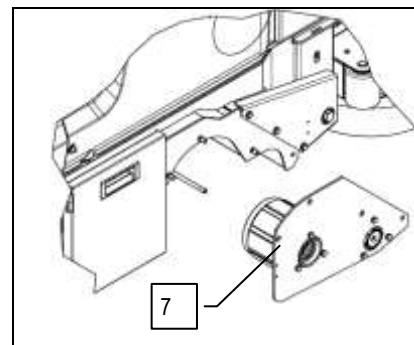

10. Вставьте заднюю щетку в гнездо так, чтобы она зацепилась за ведущую ступицу на противоположной стороне гнезда



**ВНИМАНИЕ:** Обращайте внимание на направление щетины щётки во время сборки. Вершина, образованная щетиной, направлена к передней части машины, если смотреть сверху.

11. Вставьте переднюю щетку в гнездо так, чтобы она зацепилась за ведущую ступицу на противоположной стороне гнезда



**ВНИМАНИЕ:** Убедитесь в правильном креплении щеток. В противном случае машина может работать неправильно.



**ВНИМАНИЕ:** Рекомендуется всегда использовать защитные перчатки, чтобы избежать повреждения кожи на руках.

### 37. МОНТАЖ БОКОВОЙ ЩЕТКИ

Для монтажа боковой щетки необходимо выполнить следующие действия:

1. Убедитесь, что боковая щетка находится в стандартном положении (или в исходном положении), в противном случае переместите ее влево с помощью рукоятки управления (1) на приборной панели.
2. Поверните ключ главного выключателя против часовой стрелки в положение "0"
3. Активируйте стояночный тормоз, расположенный с левой стороны машины
4. Извлеките ключ из панели управления



**ВНИМАНИЕ:** Во время выполнения данной операции следует убедиться, что рядом со щёткой нет других предметов или людей.



## ПОДГОТОВКА МАШИНЫ

5. При верхнем положении рамы установите щетку в гнездо пластины держателя щетки, поверните ее по часовой стрелке так, чтобы три цапфы вошли в ниши пластины, поверните до щелчка, чтобы вытолкнуть цапфу в сторону запорной пружины и обеспечить блокировку.



**ВНИМАНИЕ:** Убедитесь, что щётка вставлена правильно. В противном случае машина может работать неправильно.



**ВНИМАНИЕ:** Рекомендуется всегда использовать защитные перчатки, чтобы избежать повреждения кожи на руках.

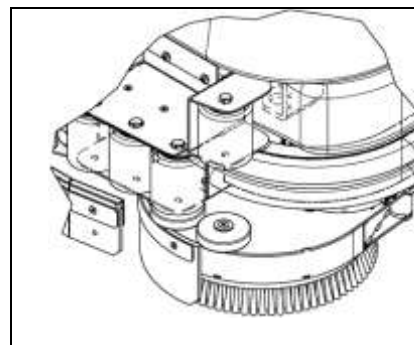

### 38. ПОДКЛЮЧЕНИЕ НАСОСА МОЮЩЕГО СРЕДСТВА (МОДЕЛИ С CDS)

Перед началом работы необходимо подключить насос моющего средства, выполнив следующие действия:

1. Убедитесь, что главный выключатель находится в положении "Off – 0"
2. Убедитесь, что разъем батарей отсоединен от разъема машины
3. Убедитесь, что стояночный тормоз надлежащим образом включен
4. Убедитесь, что бак сбора отработанного раствора опорожнён, в противном случае полностью опорожните его
5. Убедитесь в правильности установки быстроразъемного соединения (1) под баком моющего средства

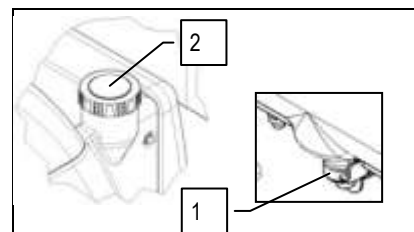

6. Отверните пробку бачка моющего средства (2) и заполните бачок необходимым средством  
**ВНИМАНИЕ:** Используйте только моющие средства со слабым пенообразованием. Чтобы избежать образования пены, перед началом работы влейте в бак сбора отработанного раствора небольшое количество средства-пеногасителя. Не использовать кислоты в чистом состоянии.



7. Закройте пробку бачка моющего средства
8. Убедитесь в наличии чистой воды в баке моющего раствора
9. Убедитесь, что водяной кран (3) полностью открыт
10. Убедитесь, что перепускной кран установлен в положение "дозировующее устройство"
11. Поверните ручку (4) регулировки расхода воды в максимальное положение
12. Поверните ручку (5) регулировки содержания моющего средства в растворе в максимальное положение
13. Подсоедините разъем батарей к разъему машины
14. Установите главный выключатель в положение "ON – I"
15. Отключите стояночный тормоз

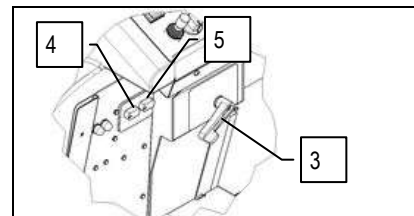

16. Убедитесь, что выбранной рабочей программой является работа (положение С).
17. Слегка нажмите на педаль акселератора (6), чтобы рама и система дозирования начали работать
18. Подождите несколько секунд, удерживая в слегка нажатом положении педаль акселератора (обычно 20 – 40 секунд), чтобы система полностью включилась
19. Выполните необходимую регулировку для обычной мойки

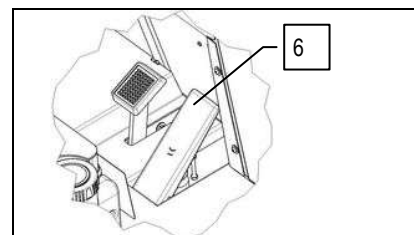

### 39. ПРОВЕРКА ДВИГАТЕЛЯ ВНУТРЕННЕГО СГОРАНИЯ



**ВНИМАНИЕ:** Обязательно проверяйте двигатель перед началом эксплуатации (и ознакомьтесь с руководством по эксплуатации и техническому обслуживанию двигателя). Это позволит не допустить возникновения несчастных случаев и повреждения двигателя.





## РАБОТА

### 40. ПОДГОТОВКА МАШИНЫ

Если ваша машина работает на батарее, прежде чем приступить к работе, необходимо выполнить следующие операции:

1. Убедитесь, что бак сбора отработанного раствора опорожнён, в противном случае полностью опорожните его
2. Убедитесь, что главный выключатель (3) машины находится в положении "0"
3. Подсоедините разъем батарей (1) к разъему электрооборудования (2)
4. Займите место водителя

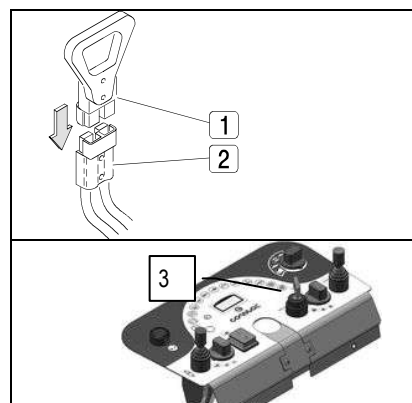

5. Убедитесь, что стояночный тормоз разблокирован (4).
6. Поверните ключ главного выключателя на четверть оборота по часовой стрелке (установив его в положение 1). Незамедлительно на приборной панели включится дисплей, показывающий уровень заряда батарей.

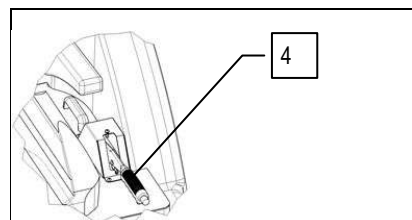

7. При включении питания на дисплей будут выведены одна за другой три страницы. Первая экранная страница в верхней строке показывает, какой тип счетчика часов был установлен, в этом случае общий счетчик часов (для просмотра другого типа счетчика часов, например, частичного, обратитесь к специализированному или обученному персоналу сервисного центра СОМАС). В нижней строке отображается установка «сервис» (в этом случае нет настроек).



8. Вторая экранная страница показывает установленную для работы машины технологию батареи, в данном случае используется свинцовая батарея (для установки батарей другого типа, например, гелиевых, обратитесь к специализированному или подготовленному в сервисном центре персоналу).

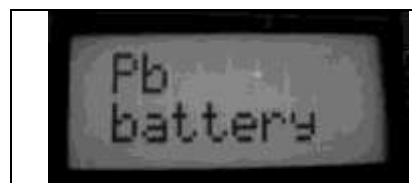

9. Третья и последняя экранная страница, "работа", отображает состояние заряда батарей и общее время работы. Когда батареи, установленные на машине, полностью заряжены, верхняя строка состоит из 8 светящихся штрихов, изображающих батарейку. По мере разрядки батарей штрихи гаснут. Когда они разрядятся полностью, начинает мигать символ батареи. Строка внизу показывает часы и минуты работы. Мигающий символ «:» указывает на то, что счетчик ведет подсчет времени работы машины.





## РАБОТА

Если ваша машина работает на двигателе внутреннего сгорания, прежде чем приступить к работе, необходимо выполнить следующие операции:

1. Убедитесь, что бак сбора отработанного раствора опорожнён, в противном случае полностью опорожните его
2. Убедитесь, что стояночный тормоз активирован, в противном случае используйте расположенный рядом рычаг (3) с левой стороны сиденья
3. Убедитесь, что главный выключатель (4) машины находится в положении "0"
4. Убедитесь, что селектор выбора топлива (5) установлен в положение "СУГ"

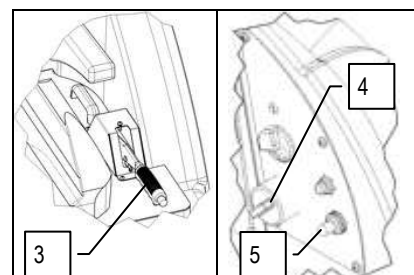

5. Поверните ручку регулировки оборотов двигателя (6) до упора против часовой стрелки.
6. Поднимите пластину сиденья и подсоедините разъем генератора (1) к разъему электрооборудования (2)
7. Проверьте уровень топлива и при необходимости заполните бак (как указано в разделе "ЗАПОЛНЕНИЕ ТОПЛИВНОГО БАКА")

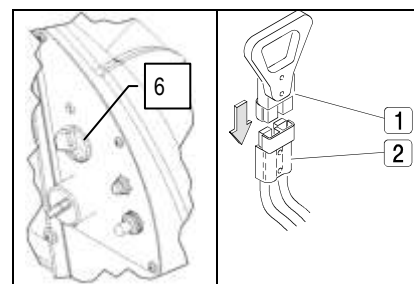

8. Откройте кран (7) баллона СУГ
9. Переведите пластину сиденья в рабочее положение и займите место оператора
10. Отключите стояночный тормоз (3)
11. Подайте СУГ в систему, нажав кнопку (8) не менее трех раз подряд

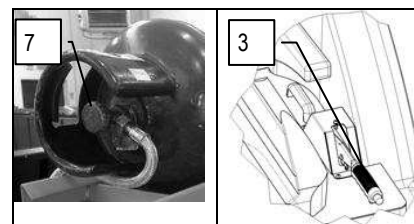

12. Поверните ключ главного выключателя (4) на четверть оборота по часовой стрелке (переведите его в положение 1). Установите выключатель зажигания двигателя в положение START (СТАРТ) (повернув ключ вправо) и удерживайте его до момента включения двигателя. После включения двигателя, отпустите ключ.



**ВНИМАНИЕ:** Не используйте стартер более чем в течение 5 секунд. Если двигатель не запускается, отпустите ключ и подождите 10 секунд, прежде чем снова включить стартер.

13. Сразу после этого загорится сигнализатор (9) зеленого цвета, указывающий на то, что в настоящее время главный выключатель включен



**ВНИМАНИЕ:** На панели управления, расположенной на щитке приборов, ни один из сигнализаторов не будет гореть, до тех пор пока двигатель внутреннего сгорания не перейдет в рабочий режим

14. Поверните ручку регулировки оборотов двигателя (5) до упора по часовой стрелке.

15. Когда двигатель внутреннего сгорания перейдет в рабочий режим, на дисплее управления появится экранная страница под названием "работа", отображающая состояние заряда генератора и общее время работы. Если генератор машины работает правильно, самая верхняя строка состоит из 8 светящихся штрихов, изображающих батарею. Строка внизу показывает часы и минуты работы. Мигающий символ «:» указывает на то, что счетчик ведет подсчет времени работы машины.





## РАБОТА

После ввода машины в эксплуатацию для начала работы выполните следующие действия:

1. Используя устройство I-Drive, выберите нужную рабочую программу:

- A. Перемещение: перемещение неработающей машины
- B. Сушка: использование только скребка
- C. Мойка/Сушка: использование как щёток, так и скребка
- D. Только мойка: использование только щёток

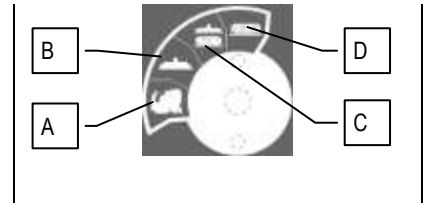

2. Выберите рабочую скорость переднего хода с помощью рукоятки (1) на панели управления

Данная машина предусматривает возможность выбрать три скорости с помощью рукоятки (1) на приборной панели. Возможно три различных положения:

- Режим 01:** максимальная скорость — 3,9 км/ч
- Режим 02:** максимальная скорость — 5,7 км/ч
- Режим 03:** максимальная скорость — 8 км/ч

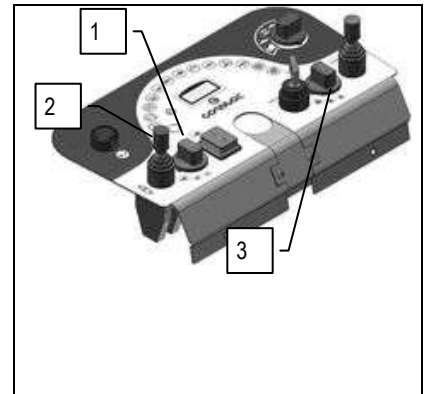

**ВНИМАНИЕ!** Скорость заднего хода меньше скорости переднего хода согласно требованиям действующего законодательства по технике безопасности.

- 3. Выберите направление переднего хода с помощью рукоятки (2) на панели управления
- 4. Выберите давление, применяемое к щеткам, с помощью рукоятки (3) на панели управления

- 5. Если машина не оснащена устройством CDS, поверните рычаг крана (4) против часовой стрелки и установите необходимое количество моющего раствора.
- 6. Если машина оснащена системой дозирования CDS, необходимо повернуть рычаг крана (10) до упора против часовой стрелки, открыв доступ общему потоку воды. Не используйте этот рычаг, он не предусмотрен для выполнения регулировок. Для получения правильной дозировки на щетках следует использовать только ручки, регулирующие количество воды (5) и моющего средства (6) в растворе. См. раздел "РЕГУЛИРОВКА МОЮЩЕГО СРЕДСТВА С СИСТЕМОЙ CDS".

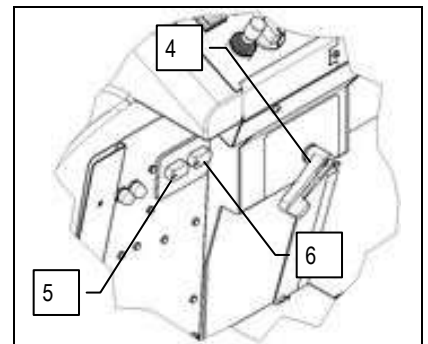

В целях предотвращения неавторизованного изменения установленных настроек можно снять два переключателя и закрыть два отверстия пластиковыми пробками, поставляемыми в комплекте с машиной.

7. При нажатии педали акселератора (7) машина начинает двигаться, скребок автоматически опускается, а сигнализатор (8) движения скребка автоматически загорается, и двигатели всасывания начинают работать. Одновременно с этим автоматически опускается несущая рама щеток, а сигнализатор (9) активного состояния двигателя несущей рамы автоматически загорается. Это происходит только при условии, что селектор i-drive установлен в положение третьей рабочей программы.

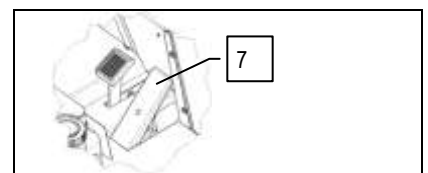

8. Как только несущая рама щеток достигает рабочего положения, электроклапан начинает работать, а сигнализатор (10) активного состояния электроклапана автоматически загорается.

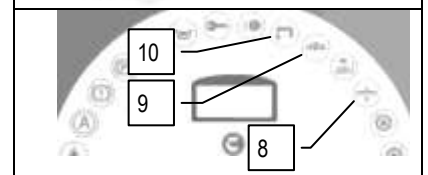

После прохода первых метров убедитесь, что раствора достаточно и что резиновый скребок хорошо вытирает пол. С этого момента машина начинает работать на полной мощности и будет работать в этом режиме, до тех пор пока не закончится моющий раствор либо не разрядятся батареи (для моделей на батареях) или не закончится топливо (для моделей с двигателем внутреннего сгорания)



## РАБОТА

У моделей на батарее по мере разрядки аккумуляторных батарей штрихи на дисплее управления гаснут, и при полной разрядке батарей двигатель щеток автоматически отключается, поэтому для возобновления работы необходимо максимально оперативно зарядить аккумуляторные батареи. При этом в батареях остается остаточный заряд для завершения сушки и перемещения машины в точку зарядки. Для совершения этих операций выберите программу "Перемещение".



**ВНИМАНИЕ!** Машина (в исполнении с двигателем внутреннего сгорания) не оснащена сигнализатором запаса топлива СУГ.

Если во время работы СУГ заканчивается, можно продолжить работу на бензине, который есть в баке двигателя внутреннего сгорания

Для выбора этого вида топлива необходимо выполнить следующие действия:

1. Поверните ключ главного выключателя (1) на четверть оборота против часовой стрелки (переведите его в положение 0).
2. Установите переключатель (2) выбора топлива в положение "БЕНЗИН"

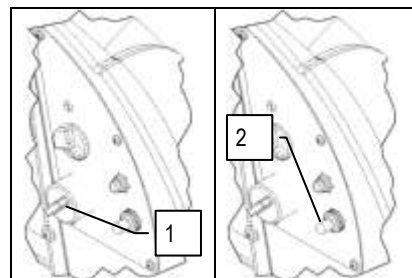

3. Поверните ключ главного выключателя (1) на четверть оборота по часовой стрелке (переведите его в положение 1). Установите выключатель зажигания двигателя в положение START (СТАРТ) (повернув ключ вправо) и удерживайте его до момента включения двигателя. После включения двигателя, отпустите ключ.



**ВНИМАНИЕ!** Выполняйте данную процедуру только при выключенной машине и только убедившись, что баллон СУГ абсолютно пуст (для замены баллона СУГ следуйте инструкциям, изложенным в разделе "ЗАМЕНА БАЛЛОНА СУГ").



**ВНИМАНИЕ!** Машина (в исполнении с двигателем внутреннего сгорания) не оснащена сигнализатором запаса бензинового топлива, поэтому внимательно следите за уровнем топлива в баке двигателя внутреннего сгорания.

Для заполнения топливного бака следуйте инструкциям, изложенным в разделе "ЗАПОЛНЕНИЕ ТОПЛИВНОГО БАКА"

Когда раствор (для моделей без CDS) или вода (для моделей с CDS) заканчивается, загорается красный сигнализатор (16) на приборной панели; когда рабочая жидкость полностью закончится, переместите машину в место, подходящее для слива, и опустошите бак сбора отработанного раствора, после чего заполните бак моющего раствора.

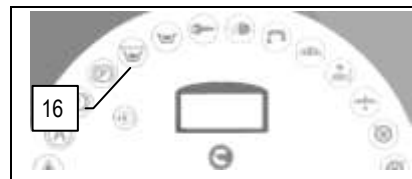



## РАБОТА

При превышении предельных значений нагрузки на двигатель щеток на приборной панели начинает мигать красный сигнализатор (17). Спустя несколько секунд двигатель останавливается, и сигнализатор выключателя щеток гаснет.

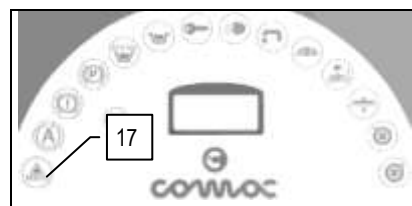

Для возобновления работы двигателя отключите и включите подачу питания, повернув общий выключатель. Если двигатель не запускается, необходимо обнаружить причину перегрузки, чтобы не повредить двигатель. Проверьте состояние рукоятки (8) увеличения давления на щетки и, если она включена, поверните ее до упора против часовой стрелки.

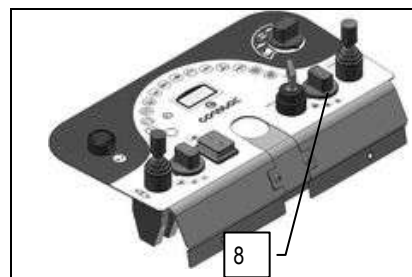

Если во время работы на панели управления загорается сигнализатор (18), это свидетельствует о сбое в системе тяги машины, в этом случае необходимо незамедлительно обратиться к соответствующему техническому специалисту.

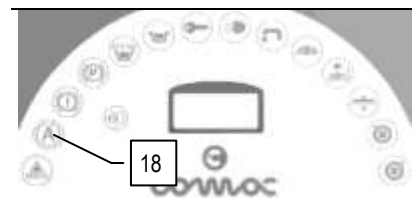

Если во время работы на панели управления загорается сигнализатор (19), это свидетельствует о начале использования запаса моторного масла тормозной системы, в этом случае необходимо незамедлительно обратиться к соответствующему техническому специалисту.

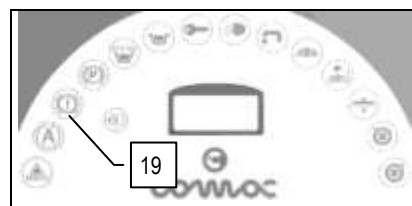

### 41. ПЕРЕМЕЩЕНИЕ БОКОВОЙ ЩЕТКИ

Данная машина предусматривает возможность увеличения рабочей дорожки за счет правой боковой щетки; для ее использования достаточно повернуть вправо рукоятку управления (1), расположенную на приборной панели, в результате этого действия щетка опустится и начнет работу. Для перевода боковой щетки в безопасное положение (или исходное положение) достаточно повернуть рукоятку управления (1) влево.

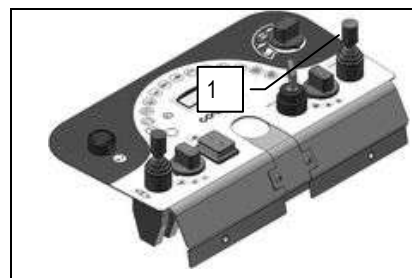

### 42. УСТРОЙСТВО ПЕРЕПОЛНЕНИЯ

Машина оснащена электромеханическим устройством, которое указывает на то, что уровень заполнения бака сбора отработанного раствора достиг опасной отметки и может привести к нарушениям в работе двигателей всасывания; в результате его срабатывания двигатели всасывания отключаются, а зеленый сигнализатор кнопки (1) гаснет. В этом случае необходимо поднять корпус скребка и переместить машину в зону, подходящую для опустошения бака сбора отработанного раствора. Опорожните бак сбора отработанного раствора с помощью специальной сливной трубы.

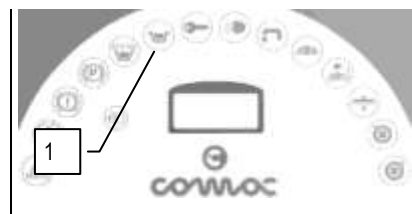



## ПО ОКОНЧАНИИ РАБОТЫ

### 43. ПО ОКОНЧАНИИ РАБОТЫ

В конце работы и перед началом выполнения любых работ по техобслуживанию следует выполнить следующие операции:

1. Закройте кран (1), если ваша машина не оснащена системой CDS, или поверните рукоятки (2-3) в положение OFF (ВЫКЛ.), если ваша машина не оснащена системой CDS
2. Поверните селектор I-DRIVE в положение "Перемещение". Поднимаются как несущая рама, так и скребок, а затем через несколько секунд отключается двигатель всасывания.
3. Перенесите машину в место, предусмотренное для слива воды
4. Выключите машину, повернув ключ на 1/4 оборота против часовой стрелки (установив его в положение "0"), и извлеките его из панели
5. Включите стояночный тормоз
6. Поднимите опорную пластину сиденья и отсоедините разъем электрооборудования от разъема батарей (для моделей на батареях) или от разъема генератора (для моделей с двигателем внутреннего сгорания)

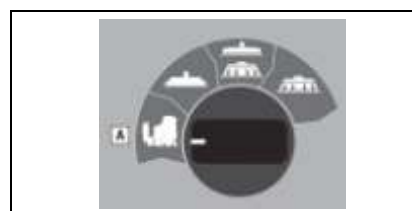
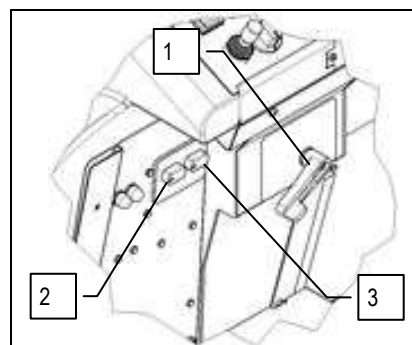

**ВНИМАНИЕ:** Перед выполнением любых работ по техническому обслуживанию извлекайте ключ из панели и отсоединяйте разъем батарей (для моделей на батареях) или разъем генератора (для моделей с двигателем внутреннего сгорания).

7. Отсоедините сливную трубу бака сбора отработанного раствора (4) от специального гнезда, отвинтите сливную пробку и опорожните бак сбора отработанного раствора
8. Отсоедините сливную трубу бака моющего раствора (5) от специального гнезда, отвинтите сливную пробку и опорожните бак моющего раствора

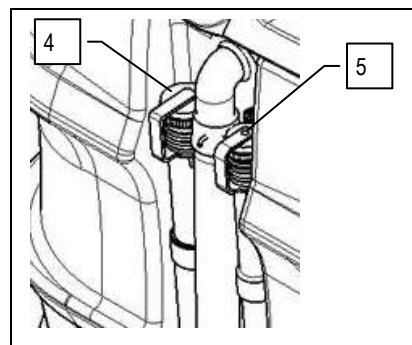

9. Нажмите на рычаг (6) отсоединения крепления скребка
10. Поверните корпус скребка по часовой стрелке
11. Тщательно промойте струей воды корпус скребка и резиновые лезвия
12. После чистки скребка и резиновых лезвий установите скребок обратно, повернув его против часовой стрелки и установив в исходное положение, обращая внимание на то, чтобы рычаг (6) вернулся в нормальное положение



**ВНИМАНИЕ:** При выполнении этой операции необходимо использовать перчатки, чтобы избежать контакта с опасными растворами.

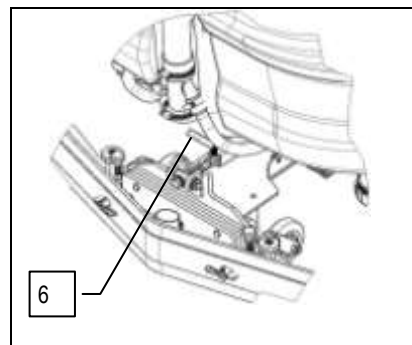



## ПО ОКОНЧАНИИ РАБОТЫ

13. Расцепите зажим (7) и извлеките контейнер, используя рукоятку (8), осторожно установите его на землю и разместите в место, подходящее для его разгрузки и опорожнения



**ВНИМАНИЕ:** При выполнении этой операции необходимо использовать перчатки, чтобы избежать контакта с опасными растворами.

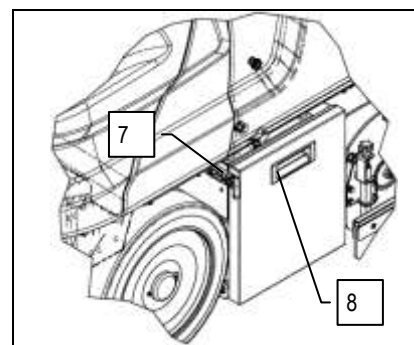

14. Установите контейнер в машину и зафиксируйте с помощью зажима (7)

15. Поднимите опорную пластину сиденья и подсоедините разъем электрооборудования к разъему батарей (для моделей на батареях) или к разъему генератора (для моделей с двигателем внутреннего сгорания)
16. Займите место водителя
17. Вставьте ключ в блок главного выключателя и запустите машину
18. Снимите стояночный тормоз
19. Запаркуйте машину в закрытом помещении, в зоне отсутствия предметов, которые могут причинить вред людям или повредить окружающим предметам. В помещение должна быть предусмотрена защита от падающих предметов.
20. Включите стояночный тормоз
21. Поверните ключ главного выключателя на четверть оборота против часовой стрелки (переведя его в положение "0") и извлеките ключ

22. Поднимите опорную пластину сиденья и отсоедините разъем электрооборудования от разъема батарей (для моделей на батареях) или от разъема генератора (для моделей с двигателем внутреннего сгорания)



**ВНИМАНИЕ:** Не оставляйте машину без присмотра, не удалив ключ из замка зажигания и не включив стояночный тормоз. Кроме этого, не паркуйте машину в открытых местах или на наклонных поверхностях.



**ВНИМАНИЕ:** Если ваша машина работает на двигателе внутреннего сгорания и в качестве топлива используется СУГ, не забывайте закрывать кран (1) баллона, когда паркуете машину.

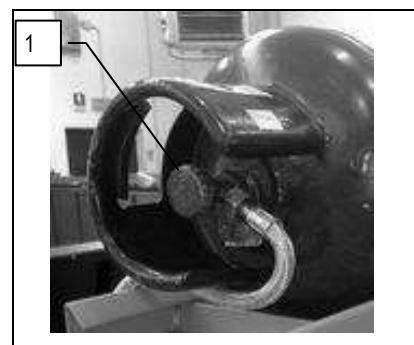



## ЕЖЕДНЕВНЫЙ УХОД

### ВЫПОЛНЯЙТЕ ВСЕ ОПЕРАЦИИ ТЕХОБСЛУЖИВАНИЯ В СООТВЕТСТВУЮЩЕЙ ПОСЛЕДОВАТЕЛЬНОСТИ

#### 44. ОЧИСТКА ФИЛЬТРА ДВИГАТЕЛЯ ВСАСЫВАНИЯ

1. Убедитесь, что разъем электрооборудования отсоединен от разъема батарей (для моделей на батареях) или от разъема генератора (для моделей с двигателем внутреннего сгорания)
2. Убедитесь, что главный выключатель находится в положении "0"
3. Убедитесь, что стояночный тормоз включен
4. Убедитесь, что бак сбора отработанного раствора опорожнен, в противном случае опорожните его
5. Отсоедините механизмы (1) крепления бака сбора отработанного раствора и поверните его до упора
6. Отсоедините механизмы (2) крепления крышки всасывающего блока и поверните ее до упора
7. Снимите защиту фильтра всасывания (3), поворачивая его по часовой стрелке
8. Извлеките из гнезда фильтр всасывания (4)
9. Произведите очистку стенок и дна фильтра струей воды
10. Выполните операции, указанные в пунктах 7-9, для второго фильтра второго двигателя всасывания
11. Установите повторно все компоненты

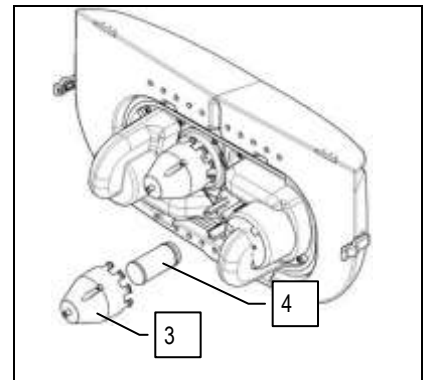
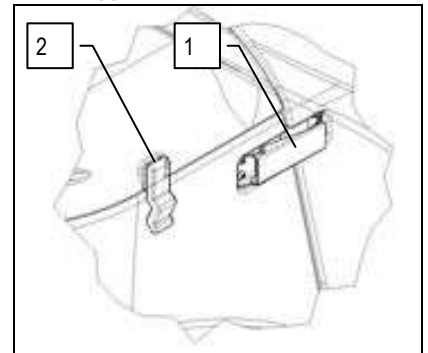

**ВНИМАНИЕ:** При выполнении этих операций необходимо использовать перчатки для защиты от контакта с опасными растворами.



**ВНИМАНИЕ:** Перед выполнением любых работ по техническому обслуживанию извлекайте ключ из панели и отсоединяйте разъем батарей (для моделей на батареях) или разъем генератора (для моделей с двигателем внутреннего сгорания).

#### 45. ОЧИСТКА СКРЕБКА

Тщательная очистка всей группы всасывания гарантирует оптимальное высыхание и очистку пола, а также более длительный срок службы двигателя всасывающего блока. Чтобы произвести очистку, необходимо действовать следующим образом:

1. Убедитесь, что разъем электрооборудования отсоединен от разъема батарей (для моделей на батареях) или от разъема генератора (для моделей с двигателем внутреннего сгорания)
2. Убедитесь, что главный выключатель находится в положении "0"
3. Убедитесь, что стояночный тормоз включен
4. Снимите хомут крепления и отсоедините всасывающую трубу от муфты скребка
5. Снимите скребок, ослабив ручки (1)
6. С помощью струи воды тщательно очистите корпус скребка и резиновые лезвия и проверьте, чтобы во всасывающей камере скребка не было остатков грязи

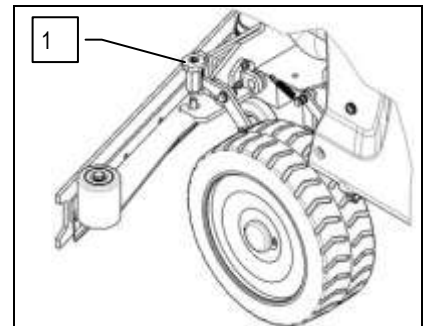

**ВНИМАНИЕ:** При выполнении этой операции необходимо использовать перчатки, чтобы избежать контакта с опасными растворами.

Если переднее резиновое лезвие скребка изношено, невозможно достичь соответствующего всасывания, в связи с чем машина не осуществляет тщательную сушку, в данном случае необходимо произвести замену (см. параграф ЗАМЕНА ПЕРЕДНЕГО РЕЗИНОВОГО ЛЕЗВИЯ СКРЕБКА).

Если заднее резиновое лезвие скребка изношено, невозможно достичь соответствующего всасывания, в связи с чем машина не осуществляет тщательную сушку, в данном случае необходимо произвести замену (см. раздел ЗАМЕНА ЗАДНЕГО РЕЗИНОВОГО ЛЕЗВИЯ СКРЕБКА).





## ЕЖЕДНЕВНЫЙ УХОД

После чистки установите скребок на опору:

1. Установите правый штифт (1) скребка в правый паз опоры (2), закрепив его с помощью маховичка (3).
2. Установите левый штифт скребка в левый паз опоры, закрепив его с помощью маховичка.
3. Затем установите трубу скребка в специальную муфту, закрепив ее с помощью хомута.



**ВНИМАНИЕ:** При выполнении этих операций необходимо использовать перчатки для защиты от контакта с опасными растворами.

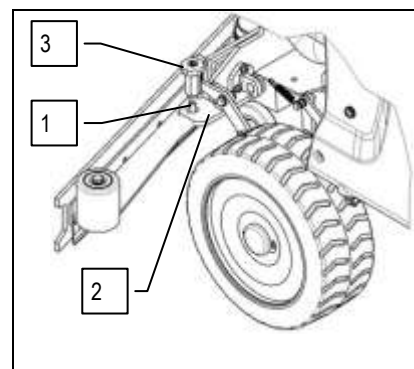

### 46. ОЧИСТКА ФИЛЬТРА БАКА МОЮЩЕГО РАСТВОРА

Тщательная очистка фильтра моющего раствора гарантирует более высокую работоспособность. Чтобы произвести очистку, необходимо действовать следующим образом:

1. Убедитесь, что разъем электрооборудования отсоединен от разъема батарей (для моделей на батареях) или от разъема генератора (для моделей с двигателем внутреннего сгорания)
2. Убедитесь, что главный выключатель находится в положении "0"
3. Убедитесь, что стояночный тормоз включен
4. Откройте пробку заливной горловины (1)

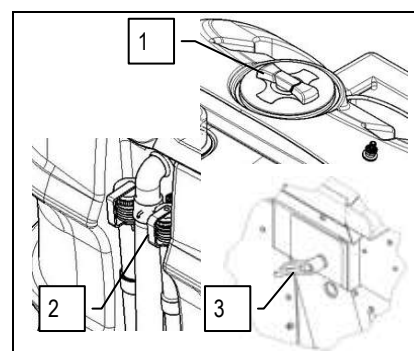

5. Отсоедините сливную трубу чистой воды (2) от специального гнезда в задней части машины, открутите пробку и опорожните бак.
6. Закройте кран подачи воды (3)
7. Открутите фильтр (4) в передней части машины.
8. Извлеките внутренний фильтр и тщательно промойте проточной водой.
9. Установите повторно все компоненты.

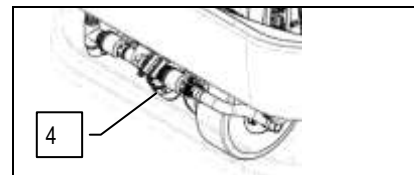

**ВНИМАНИЕ:** Перед выполнением любых работ по техническому обслуживанию извлекайте ключ из панели и отсоединяйте разъем батарей (для моделей на батареях) или разъем генератора (для моделей с двигателем внутреннего сгорания).



**ВНИМАНИЕ:** При выполнении этих операций необходимо использовать перчатки для защиты от контакта с опасными растворами.

### 47. ЧИСТКА КОНТЕЙНЕРА И ВСАСЫВАЮЩЕГО ФИЛЬТРА КОНТЕЙНЕРА

Тщательная чистка контейнера и соответствующего фильтра обеспечивает максимальную работоспособность. Чтобы произвести очистку, необходимо действовать следующим образом:

1. Убедитесь, что бак сбора отработанного раствора опорожнен, в противном случае полностью опорожните его
2. Убедитесь, что главный выключатель машины находится в положении "0"
3. Убедитесь, что разъем электрооборудования отсоединен от разъема батарей (для моделей на батареях) или от разъема генератора (для моделей с двигателем внутреннего сгорания)



## ЕЖЕДНЕВНЫЙ УХОД

4. Проверьте, чтобы стояночный тормоз был заблокирован; в противном случае сделайте это с помощью рычага (1)

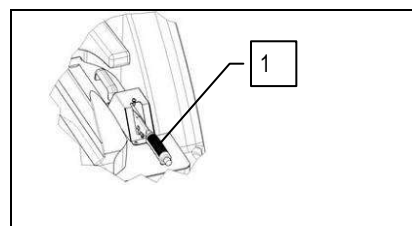

5. Расцепите зажим (2) и извлеките контейнер, используя рукоятку (3), осторожно установите его на землю и разместите в место, подходящее для его разгрузки и опорожнения



**ВНИМАНИЕ:** При выполнении этой операции необходимо использовать перчатки, чтобы избежать контакта с опасными растворами.

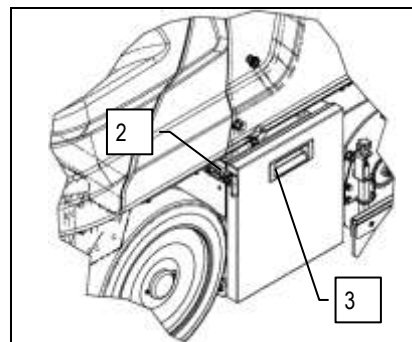

6. Произведите очистку внутренней части контейнера струей чистой воды

7. Извлеките всасывающий фильтр (4) контейнера и промойте струей проточной воды

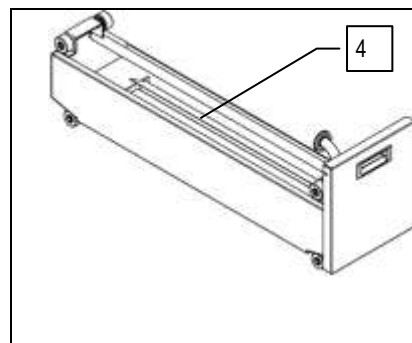

8. Установите всасывающий фильтр (4) обратно в контейнер  
9. Установите контейнер обратно в машину и зафиксируйте с помощью зажима (2)

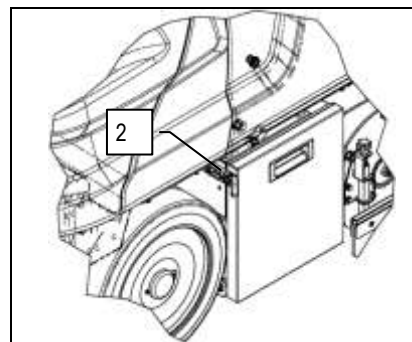

## 48. ЕЖЕДНЕВНЫЙ УХОД — ДВИГАТЕЛЬ ВНУТРЕННЕГО СГОРАНИЯ



**ВНИМАНИЕ:** Выполняйте ежедневный уход в соответствии с руководством по эксплуатации и техническому обслуживанию двигателя. Это позволит не допустить возникновения несчастных случаев и повреждения двигателя.



## ЕЖЕДНЕВНЫЙ УХОД

### 49. ПРОВЕРКА УРОВНЯ МОТОРНОГО МАСЛА

Эксплуатация двигателя внутреннего сгорания с недостаточным уровнем масла может привести к серьезным повреждениям двигателя; поэтому рекомендуется проверять уровень моторного масла как минимум один раз в день, выполняя следующие действия:

1. Убедитесь, что стояночный тормоз активирован, в противном случае используйте расположенный рядом рычаг (1) с левой стороны сиденья
2. Убедитесь, что главный выключатель машины (2) установлен в положение "0", если это не так, поверните ключ на четверть оборота влево.
3. Возьмитесь за рукоятку (3), чтобы получить доступ к моторному отсеку

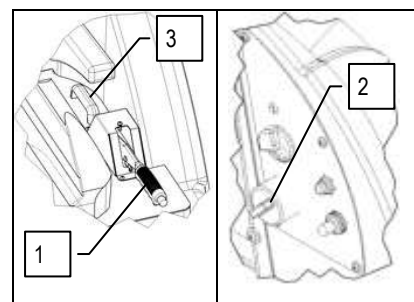

**ВНИМАНИЕ:** Для правильной оценки уровня моторного масла тщательно следуйте процедурам, описанным в руководстве по эксплуатации и техническому обслуживанию двигателя.



**ВНИМАНИЕ:** Если уровень масла находится ниже отметки верхнего предельного уровня на щупе, долейте рекомендованное масло до отметки верхнего предельного уровня, для этого используйте трубу (4). Не заливайте чрезмерное количество масла.



**ВНИМАНИЕ:** Проверять уровень масла необходимо при выключенном двигателе и расположенной на ровной поверхности машине.



**ВНИМАНИЕ:** За информацией о подходящем типе масла обращайтесь к руководству по эксплуатации и техническому обслуживанию двигателя (поставляется с машиной).

### 50. ПРОВЕРКА ВОЗДУШНОГО ФИЛЬТРА

Загрязненный воздушный фильтр ограничивает поток воздуха к карбюратору и, следовательно, приводит к снижению рабочих характеристик двигателя, поэтому рекомендуется проверять его как минимум один раз в день, выполняя следующие действия:

1. Убедитесь, что стояночный тормоз активирован, в противном случае используйте расположенный рядом рычаг (1) с левой стороны сиденья
2. Убедитесь, что главный выключатель машины (2) установлен в положение "0", если это не так, поверните ключ на четверть оборота влево.
3. Возьмитесь за рукоятку (3), чтобы получить доступ к моторному отсеку

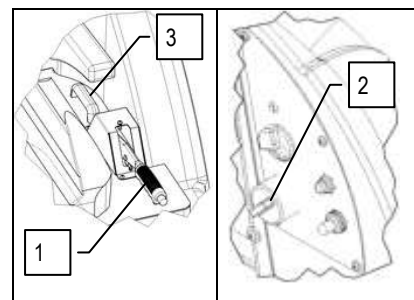

**ВНИМАНИЕ:** Для правильной оценки состояния воздушного фильтра тщательно следуйте процедурам, описанным в руководстве по эксплуатации и техническому обслуживанию двигателя.



## ЕЖЕНЕДЕЛЬНОЕ ТЕХОБСЛУЖИВАНИЕ

### 51. ОЧИСТКА ВСАСЫВАЮЩЕЙ ТРУБЫ

В случае недостаточного всасывания необходимо убедиться, что всасывающая труба была не засорена. При необходимости произведите очистку струёй воды, действуя следующим образом:

1. Подсоедините разъем электрооборудования к разъему батарей (для моделей на батареях) или к разъему генератора (для моделей с двигателем внутреннего сгорания)
2. Установите главный выключатель в положение "1"
3. Поверните селектор I-DRIVE в положение "Перемещение". Поднимаются как несущая рама, так и скребок, а затем через несколько секунд отключается двигатель всасывания.
4. Установите главный выключатель в положение "0" и извлеките ключ из панели
5. Активируйте стояночный тормоз, используя рычаг (1)
6. Отсоедините разъем электрооборудования от разъема батарей (для моделей на батареях) или от разъема генератора (для моделей с двигателем внутреннего сгорания)
7. Расцепите зажим (2) и извлеките контейнер, используя рукоятку (3), осторожно установите его на землю



**ВНИМАНИЕ:** Перед выполнением любых работ по техническому обслуживанию извлекайте ключ из панели и отсоединяйте разъем батарей (для моделей на батареях) или разъем генератора (для моделей с двигателем внутреннего сгорания).



**ВНИМАНИЕ:** При выполнении этой операции необходимо использовать перчатки, чтобы избежать контакта с опасными веществами и растворами.

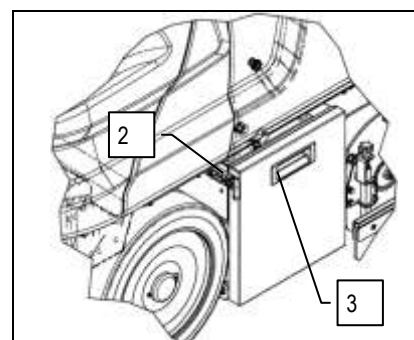
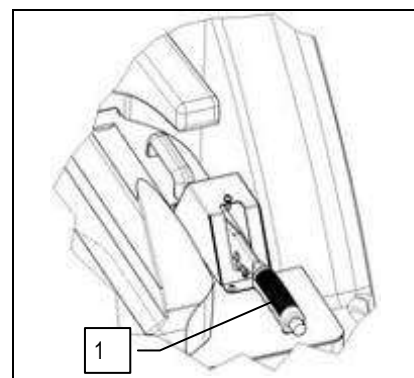

8. Отсоедините всасывающую трубу от насадки (4) на скребке
9. Отсоедините всасывающую трубу от штуцера (5), расположенного в задней части бака сбора отработанного раствора
10. Промойте струей проточной воды, направляя ее со стороны подсоединения к штуцеру, расположенному в задней части бака сбора отработанного раствора
11. Установите повторно все компоненты

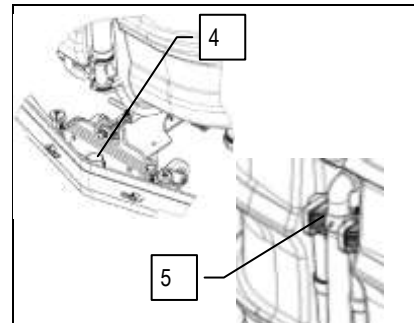

### 52. ОЧИСТКА БАКА СБОРА ОТРАБОТАННОГО РАСТВОРА

Чтобы произвести очистку, необходимо действовать следующим образом:

1. Убедитесь, что разъем электрооборудования отсоединен от разъема батарей (для моделей на батареях) или от разъема генератора (для моделей с двигателем внутреннего сгорания)
2. Убедитесь, что главный выключатель находится в положении "0", в противном случае поверните ключ на четверть оборота влево
3. Убедитесь, что стояночный тормоз активирован; в противном случае сделайте это с помощью рычага (1)
4. Убедитесь, что бак сбора отработанного раствора опорожнен, в противном случае опорожните его
5. Убедитесь, что сливная труба бака сбора отработанного раствора (2) хорошо прикреплена к машине, а пробка закрыта
6. Отверните сливную пробку (3) бака сбора отработанного раствора в задней части машины

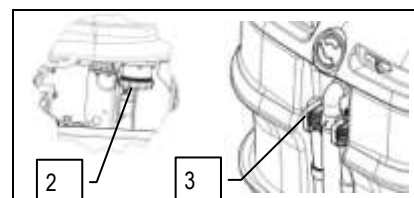
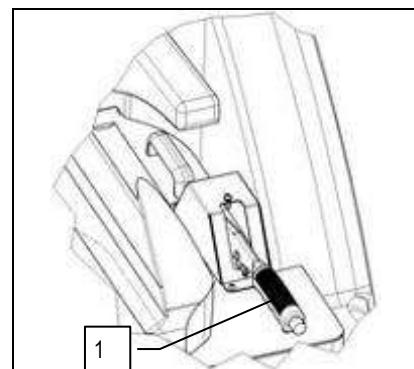



## ЕЖЕНЕДЕЛЬНОЕ ТЕХОБСЛУЖИВАНИЕ

- Отсоедините механизмы (4) крепления бака сбора отработанного раствора, расположенные в боковой части бака
- Поверните бак сбора отработанного раствора до упора. Отсоедините механизмы (5) крепления крышки всасывающего блока, расположенные в боковой части крышки
- Поверните крышку всасывающего блока до упора
- Очистите и промойте бак сбора отработанного раствора
- Установите повторно все компоненты



**ВНИМАНИЕ:** При выполнении этих операций необходимо использовать перчатки для защиты от контакта с опасными растворами.

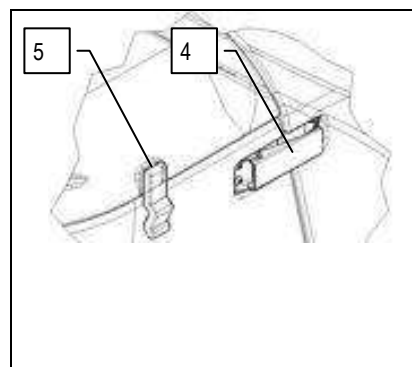

### 53. ОЧИСТКА БАКА МОЮЩЕГО РАСТВОРА

Чтобы произвести очистку, необходимо действовать следующим образом:

- Убедитесь, что разъем электрооборудования отсоединен от разъема батарей (для моделей на батареях) или от разъема генератора (для моделей с двигателем внутреннего сгорания)
- Убедитесь, что главный выключатель находится в положении "0", в противном случае поверните ключ на четверть оборота влево
- Убедитесь, что стояночный тормоз активирован; в противном случае сделайте это с помощью рычага (1)
- Убедитесь, что бак моющего раствора опорожнен, в противном случае опорожните его

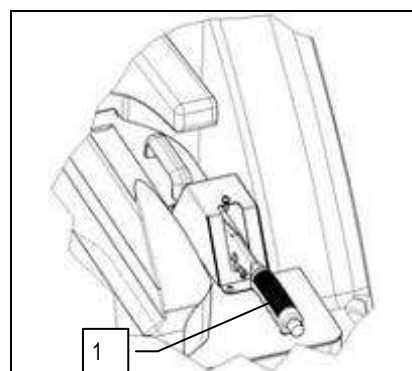

- Закройте кран подачи воды (2)
- Отсоедините сливную трубу бака моющего раствора (3) в задней части машины
- Отверните пробку сливной трубы бака моющего раствора

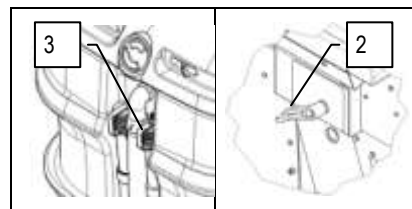

- Отверните пробку заливной горловины (4) бака моющего раствора за сиденьем оператора
- Произведите очистку внутренней части бака моющего раствора струей воды
- Установите повторно все компоненты



**ВНИМАНИЕ:** При выполнении этих операций необходимо использовать перчатки для защиты от контакта с опасными растворами.

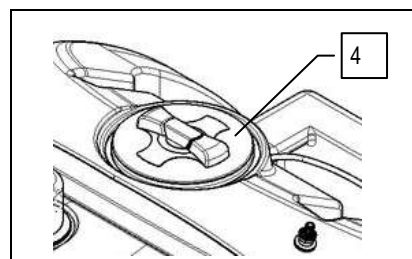

### 54. ОЧИСТКА БАКА МОЮЩЕГО СРЕДСТВА (МОДЕЛИ С CDS)

Чтобы произвести очистку, необходимо действовать следующим образом:

- Убедитесь, что разъем электрооборудования отсоединен от разъема батарей (для моделей на батареях) или от разъема генератора (для моделей с двигателем внутреннего сгорания)
- Убедитесь, что главный выключатель находится в положении "0", в противном случае поверните ключ на четверть оборота влево
- Убедитесь, что стояночный тормоз активирован; в противном случае сделайте это с помощью рычага (1)
- Убедитесь, что бак моющего средства опорожнен, в противном случае опорожните его

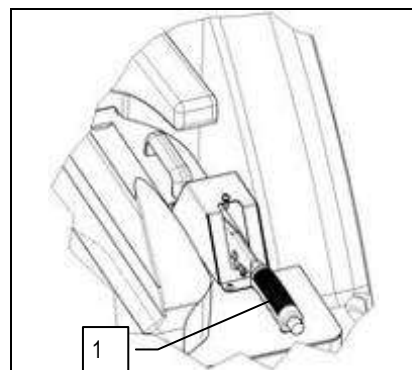



## ЕЖЕНЕДЕЛЬНОЕ ТЕХОБСЛУЖИВАНИЕ

1. Снимите правый боковой кожух (2), отвернув гайки (3)

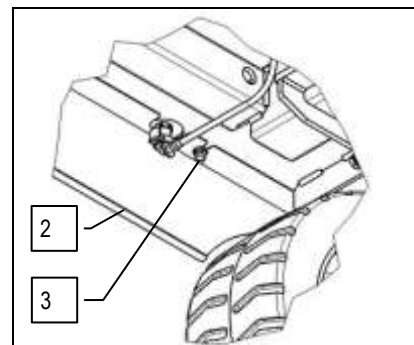

2. Аккуратно отсоедините расположенное за боковым кожухом быстроразъемное соединение (4) так, чтобы не повредить его

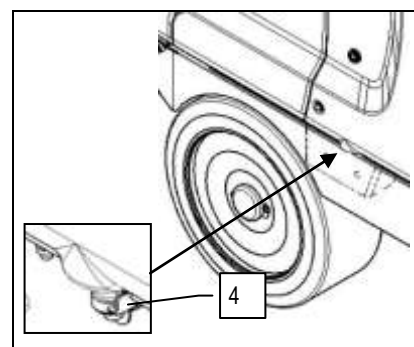

3. Снимите бак моющего средства (5), отвернув гайки (6)
4. Отверните пробку (7) для заливки моющего средства
5. Произведите очистку внутренней части бака моющего раствора струёй воды
6. Установите повторно все компоненты

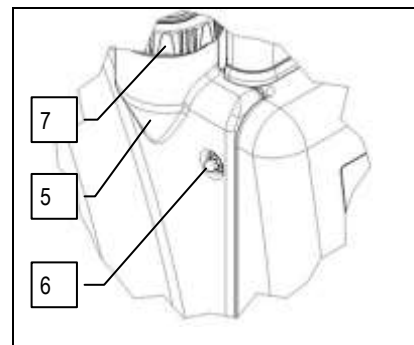

**ВНИМАНИЕ:** При выполнении этих операций необходимо использовать перчатки для защиты от контакта с опасными растворами.

### 55. ОЧИСТКА ФИЛЬТРА БАКА МОЮЩЕГО РАСТВОРА

Чтобы произвести очистку, необходимо действовать следующим образом:

1. Убедитесь, что разъем электрооборудования отсоединен от разъема батарей (для моделей на батареях) или от разъема генератора (для моделей с двигателем внутреннего сгорания)
2. Убедитесь, что главный выключатель находится в положении "0", в противном случае поверните ключ на четверть оборота влево
3. Убедитесь, что стояночный тормоз активирован; в противном случае сделайте это с помощью рычага (1)
4. Закройте кран подачи воды (1)
5. Открутите фильтр моющего раствора (2) в передней части машины
6. Тщательно очистите внутреннюю часть фильтра и патрон фильтра

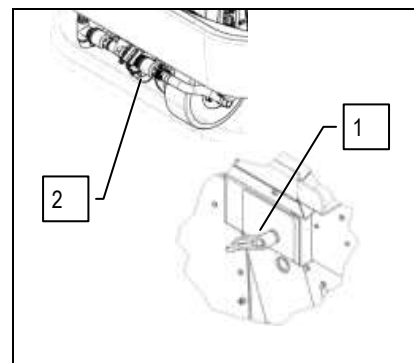



## ЕЖЕНЕДЕЛЬНОЕ ТЕХОБСЛУЖИВАНИЕ

### 56. ЧИСТКА ЦИЛИНДРИЧЕСКИХ ЩЕТОК

Чтобы произвести очистку, необходимо действовать следующим образом:

1. Убедитесь, что несущая рама поднята с земли, в противном случае поверните селектор I-DRIVE в положение "Перемещение", в результате этого действия рама и скребок поднимутся
2. Убедитесь, что разъем электрооборудования отсоединен от разъема батарей (для моделей на батареях) или от разъема генератора (для моделей с двигателем внутреннего сгорания)
3. Убедитесь, что главный выключатель находится в положении "0", в противном случае поверните ключ на четверть оборота влево
4. Убедитесь, что стояночный тормоз активирован; в противном случае сделайте это с помощью рычага (1)

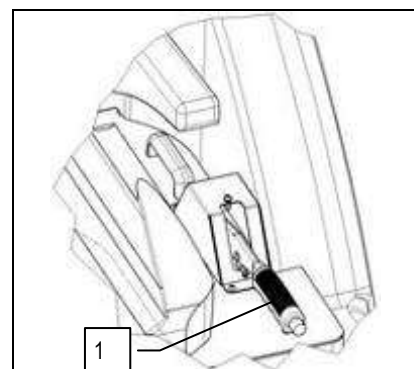

5. С помощью подходящего оборудования снимите предварительно собранный правый боковой брызговик (2), отвернув винты (3), которые крепят его к раме



**ВНИМАНИЕ:** При выполнении этих операций необходимо использовать перчатки для защиты от контакта с опасными растворами.

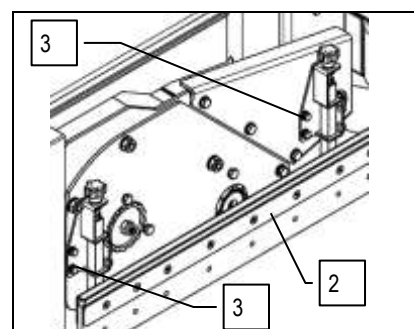

6. Снимите с правого бокового кожуха гайки (4)

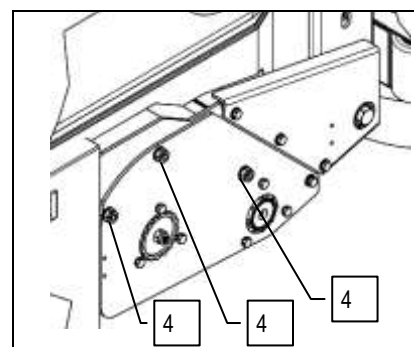

7. Снимите с правого бокового кожуха винт (5)

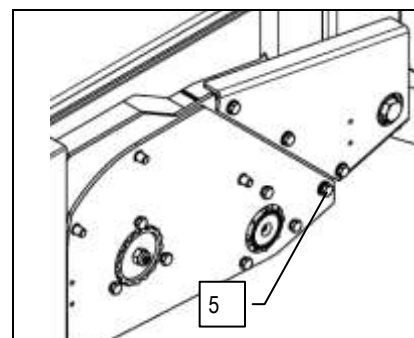

8. Снимите гайку (6) и стопорную шайбу тяги задней щетки

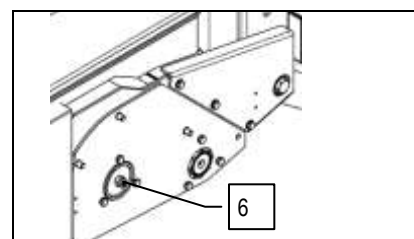



## ЕЖЕНЕДЕЛЬНОЕ ТЕХОБСЛУЖИВАНИЕ

- Снимите с несущей рамы правый боковой кожух (7) и установите его на землю

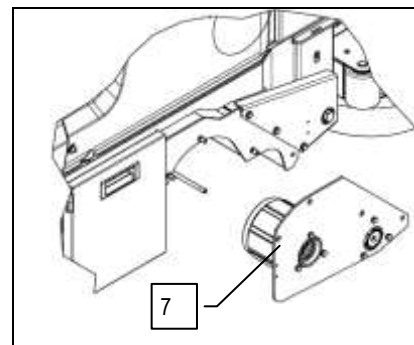

- Извлеките из гнезда заднюю щетку, установите ее на землю и очистите струей проточной воды
- Извлеките из гнезда переднюю щетку, установите ее на землю и очистите струей проточной воды
- Установите повторно все компоненты

### 57. ОЧИСТКА БОКОВОЙ ЩЕТКИ

Чтобы произвести очистку, необходимо действовать следующим образом:

- Убедитесь, что боковая щетка находится в исходном положении, в противном случае поверните селектор I-DRIVE в положение "Перемещение" и используйте рукоятку (1) на панели управления
- Убедитесь, что разъем электрооборудования отсоединен от разъема батарей (для моделей на батареях) или от разъема генератора (для моделей с двигателем внутреннего сгорания)
- Убедитесь, что главный выключатель находится в положении "0", в противном случае поверните ключ на четверть оборота влево
- Убедитесь, что стояночный тормоз активирован; в противном случае сделайте это с помощью рычага
- При верхнем положении рамы извлеките щетку из гнезда пластины держателя щетки, поверните ее против часовой стрелки так, чтобы три цапфы вышли из ниш пластины, поверните до щелчка, чтобы вытолкнуть цапфу из запорной пружины
- Очистите ее непрерывной струей воды
- Установите повторно все компоненты

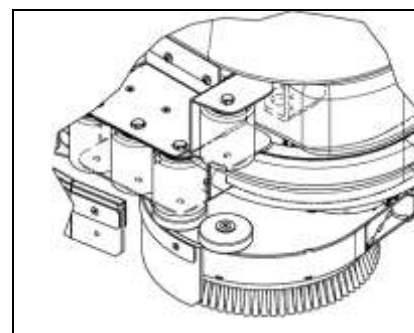

**ВНИМАНИЕ:** Рекомендуется всегда использовать защитные перчатки, чтобы избежать повреждения кожи на руках.

### 58. РЕГУЛИРОВКА ВЫСОТЫ БОКОВОГО БРЫЗГОВИКА

Если боковая резина брызговика несущей рамы не отрегулирована надлежащим образом, она не сможет направлять раствор в центр скребка, для обеспечения правильной регулировки необходимо выполнить следующие действия:

- Проверьте, чтобы несущая рама находилась в рабочем положении, в противном случае поверните селектор I-DRIVE в положение "Мойка", и рама опустится
- Убедитесь, что разъем электрооборудования отсоединен от разъема батарей (для моделей на батареях) или от разъема генератора (для моделей с двигателем внутреннего сгорания)
- Убедитесь, что главный выключатель находится в положении "0", в противном случае поверните ключ на четверть оборота влево
- Убедитесь, что стояночный тормоз активирован; в противном случае сделайте это с помощью рычага (1)

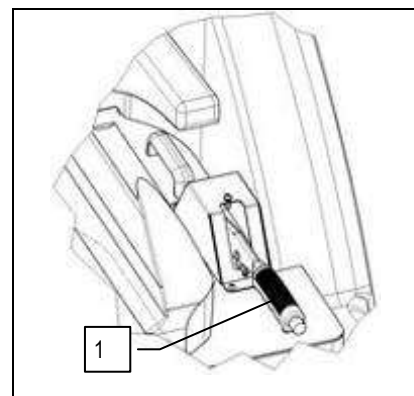





## ЕЖЕНЕДЕЛЬНОЕ ТЕХОБСЛУЖИВАНИЕ

5. Поворачивайте ручки (2) на несущей раме для регулировки высоты боковых брызговиков.

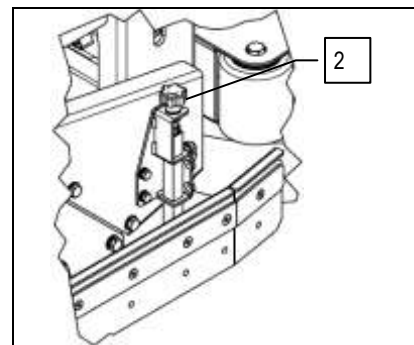

Во время движения резина брызговика должна быть слегка наклонена наружу по всей своей длине приблизительно на 5 мм.

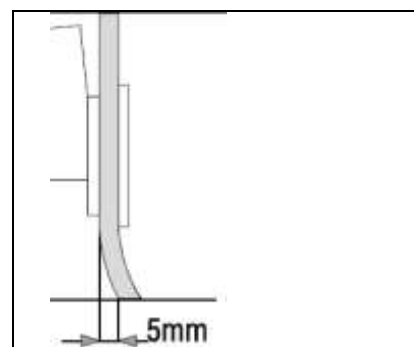

### 59. ЧИСТКА РАСПРЕДЕЛИТЕЛЬНОГО БАЧКА МОЮЩЕГО РАСТВОРА

Если в распределительном бачке моющего раствора в несущей раме присутствует грязь, это не позволит обеспечить равномерную подачу моющего раствора на пол, что приведет к низкой эффективности работы машины. Для проведения чистки бачка необходимо действовать следующим образом:

1. Проверьте, чтобы несущая рама находилась в рабочем положении, в противном случае поверните селектор I-DRIVE в положение "Мойка", и рама опустится
2. Убедитесь, что разъем электрооборудования отсоединен от разъема батарей (для моделей на батареях) или от разъема генератора (для моделей с двигателем внутреннего сгорания)
3. Убедитесь, что главный выключатель находится в положении "0", в противном случае поверните ключ на четверть оборота влево
4. Убедитесь, что стояночный тормоз активирован; в противном случае сделайте это с помощью рычага (1)
5. С помощью подходящего оборудования снимите предварительно собранный правый боковой брызговик (2), отвернув винты (3), которые крепят его к раме

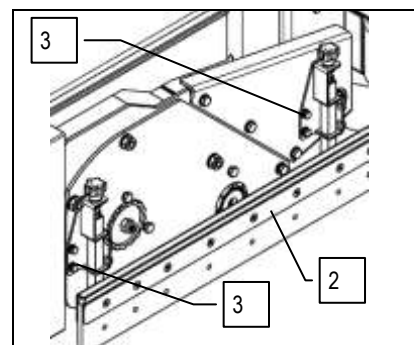
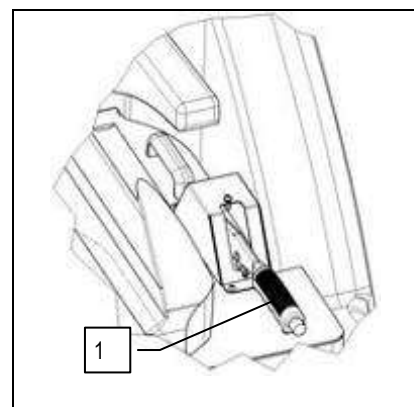

**ВНИМАНИЕ:** При выполнении этих операций необходимо использовать перчатки для защиты от контакта с опасными растворами.



## ЕЖЕНЕДЕЛЬНОЕ ТЕХОБСЛУЖИВАНИЕ

6. Снимите с правого бокового кожуха винт (4)

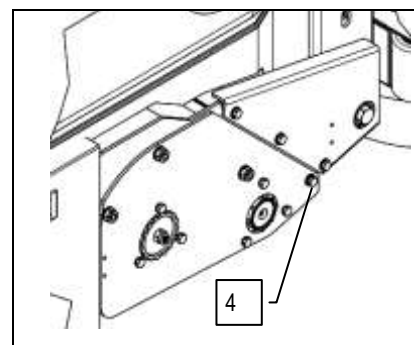

7. Снимите с крышки распределительного бачка подсоединенную к нему трубу (5)

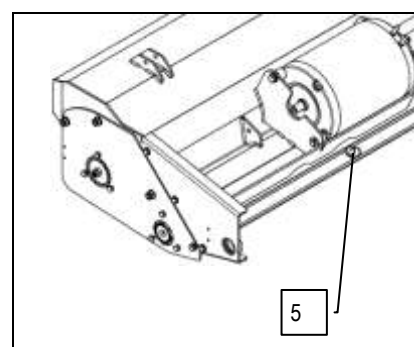

8. Снимите распределительный бачок с несущей рамы, вытолкнув его в направлении левой стороны машины, а затем подняв

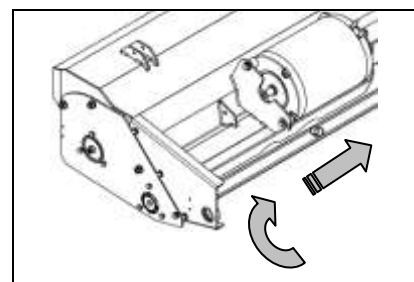

9. Снимите крышку (6) распределительного бачка моющего раствора  
10. Очистите распределительный бачок струей проточной воды  
11. Установите повторно все компоненты

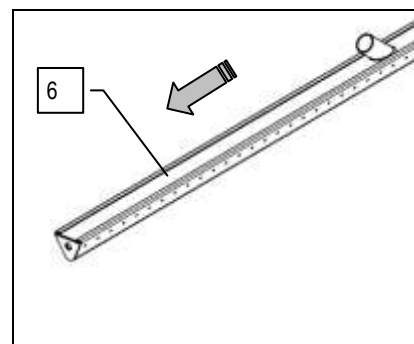



## ВНЕОЧЕРЕДНОЕ ТЕХОБСЛУЖИВАНИЕ

### 60. ЗАМЕНА ЦИЛИНДРИЧЕСКИХ ЩЕТОК

Если цилиндрические щетки на несущей раме изношены, это приведет к снижению эффективности уборки пола; чтобы заменить щетки, необходимо выполнить следующие действия:

1. Убедитесь, что несущая рама находится в исходном положении, в противном случае поверните селектор I-DRIVE в положение "Перемещение", в результате этого действия рама и скребок поднимутся
2. Убедитесь, что разъем электрооборудования отсоединен от разъема батарей (для моделей на батареях) или от разъема генератора (для моделей с двигателем внутреннего сгорания)
3. Убедитесь, что главный выключатель находится в положении "0", в противном случае поверните ключ на четверть оборота влево
4. Убедитесь, что стояночный тормоз активирован; в противном случае сделайте это с помощью рычага (1)

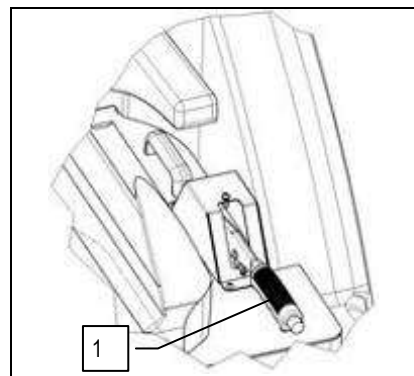

5. С помощью подходящего оборудования снимите предварительно собранный правый боковой брызговик (2), отвернув винты (3), которые крепят его к раме

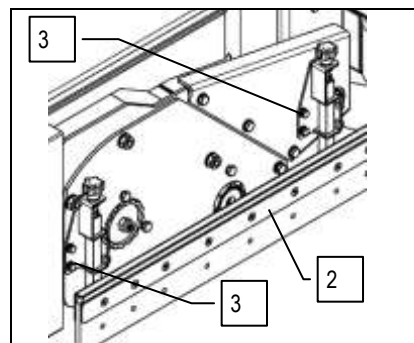

6. Снимите с правого бокового кожуха гайки (4)

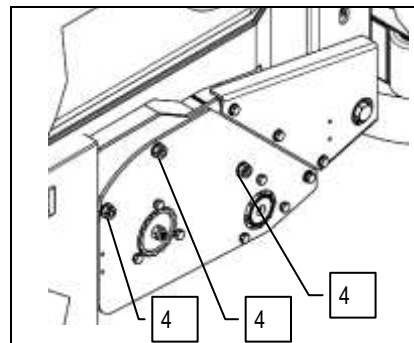

7. Снимите с правого бокового кожуха винт (5)

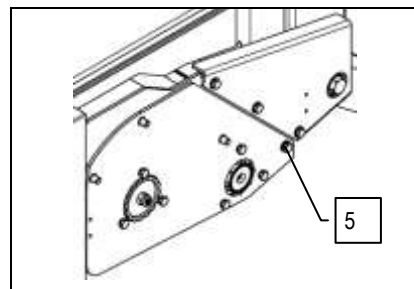

8. Снимите гайку (6) и стопорную шайбу тяги задней щетки

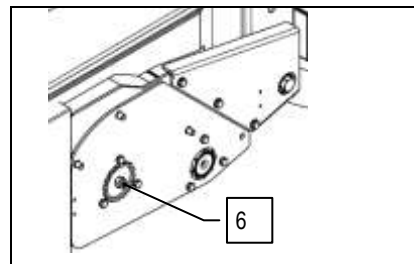



## ВНЕОЧЕРЕДНОЕ ТЕХОБСЛУЖИВАНИЕ

9. Снимите с несущей рамы правый боковой кожух (7) и установите его на землю

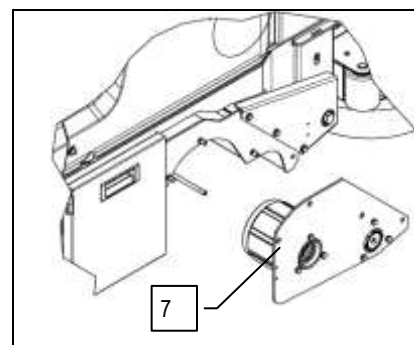

10. Извлеките заднюю щетку из гнезда и положите ее на землю, установите новую щетку так, чтобы она зацепилась за ведущую ступицу на противоположной стороне гнезда



**ВНИМАНИЕ:** Обращайте внимание на направление щетины щётки во время сборки. Вершина, образованная щетиной, направлена к передней части машины, если смотреть сверху.

11. Извлеките переднюю щетку из гнезда и положите ее на землю, установите новую щетку так, чтобы она зацепилась за ведущую ступицу на противоположной стороне гнезда



**ВНИМАНИЕ:** Убедитесь в правильном креплении щеток. В противном случае машина может работать неправильно.



**ВНИМАНИЕ:** Рекомендуется всегда использовать защитные перчатки, чтобы избежать повреждения кожи на руках.

### 61. ЗАМЕНА БОКОВОЙ ЩЕТКИ

Если боковая щетка изношена, это приведет к снижению эффективности уборки пола; чтобы заменить щетку, необходимо выполнить следующие действия:

1. Убедитесь, что боковая щетка находится в исходном положении, в противном случае поверните селектор I-DRIVE в положение "Перемещение" и используйте соответствующую рукоятку, расположенную на панели управления
2. Убедитесь, что разъем электрооборудования отсоединен от разъема батарей (для моделей на батареях) или от разъема генератора (для моделей с двигателем внутреннего сгорания)
3. Убедитесь, что главный выключатель находится в положении "0", в противном случае поверните ключ на четверть оборота влево
4. Убедитесь, что стояночный тормоз активирован; в противном случае сделайте это с помощью рычага (1)

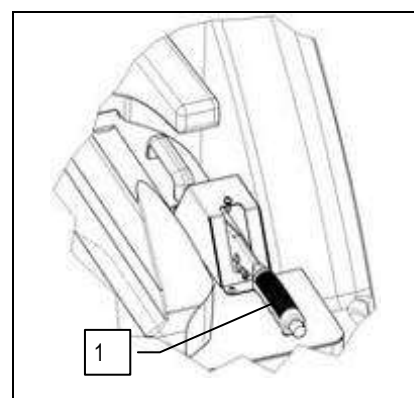

**ВНИМАНИЕ:** Во время выполнения данной операции следует убедиться, что рядом со щёткой нет других предметов или людей.



## ВНЕОЧЕРЕДНОЕ ТЕХОБСЛУЖИВАНИЕ

5. При верхнем положении рамы извлеките щетку из гнезда пластины держателя щетки, поверните ее против часовой стрелки так, чтобы три цапфы вышли из ниш пластины, поверните до щелчка, чтобы отсоединить цапфу от запорной пружины.



**ВНИМАНИЕ:** Рекомендуется всегда использовать защитные перчатки, чтобы избежать повреждения кожи на руках.

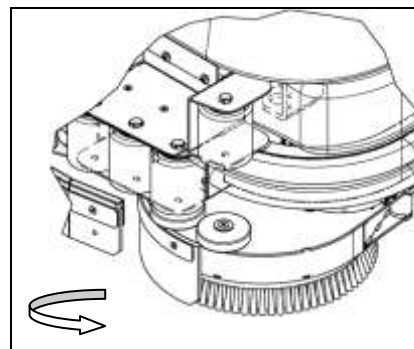

6. При верхнем положении рамы установите щетку в гнездо пластины держателя щетки, поверните ее по часовой стрелке так, чтобы три цапфы вошли в ниши пластины, поверните до щелчка, чтобы вытолкнуть цапфу в сторону запорной пружины и обеспечить блокировку.



**ВНИМАНИЕ:** Убедитесь, что щётка вставлена правильно. В противном случае машина может работать неправильно.

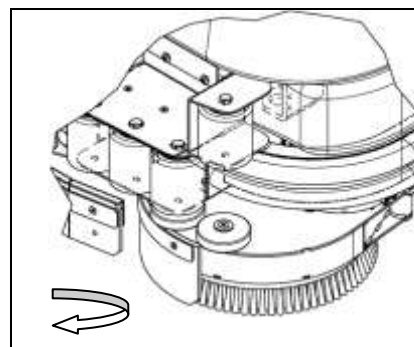

### 62. ЗАМЕНА ПЕРЕДНЕГО ЛЕЗВИЯ СКРЕБКА

Если переднее резиновое лезвие скребка изношено, не достигается соответствующее всасывание, поэтому машина не функционирует надлежащим образом. В данном случае для осуществления замены необходимо действовать следующим образом:

1. Убедитесь, что несущая рама находится в рабочем положении, в противном случае поверните селектор I-DRIVE в положение "Перемещение", в результате этого действия рама и скребок поднимутся
2. Убедитесь, что разъем электрооборудования отсоединен от разъема батарей (для моделей на батареях) или от разъема генератора (для моделей с двигателем внутреннего сгорания)
3. Убедитесь, что главный выключатель находится в положении "0", в противном случае поверните ключ на четверть оборота влево
4. Убедитесь, что стояночный тормоз активирован; в противном случае сделайте это с помощью рычага (1)

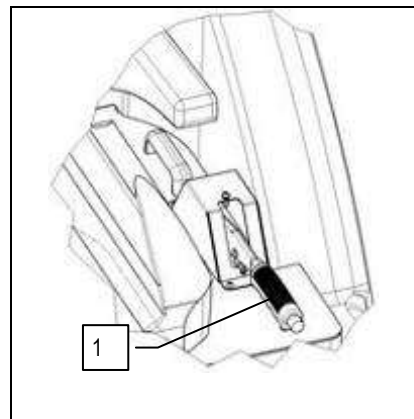

5. Снимите скребок, ослабив ручки (2)

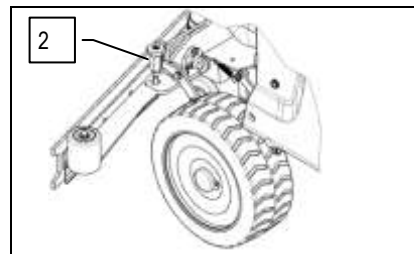

6. Отверните стопорные винты (3) прижимной пластины
7. Снимите прижимную пластину (4), а затем и резиновое лезвие, чтобы заменить его
8. Для повторной установки резинового лезвия выполните операции в обратном порядке



**ВНИМАНИЕ:** При выполнении этих операций необходимо использовать перчатки для защиты от контакта с опасными растворами.

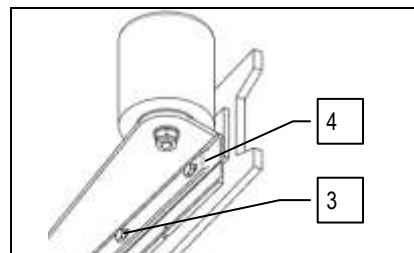



## ВНЕОЧЕРЕДНОЕ ТЕХОБСЛУЖИВАНИЕ

### 63. ЗАМЕНА ЗАДНЕГО РЕЗИНОВОГО ЛЕЗВИЯ СКРЕБКА

Если заднее резиновое лезвие скребка изношено и не обеспечивает сушку соответствующим образом, можно заменить кромку лезвия одной из четырёх других кромок. Данная операция может осуществляться с демонтированным скребком, действуя следующим образом:

1. Убедитесь, что несущая рама находится в рабочем положении, в противном случае поверните селектор I-DRIVE в положение "Перемещение", в результате этого действия рама и скребок поднимутся
2. Убедитесь, что разъем электрооборудования отсоединен от разъема батарей (для моделей на батареях) или от разъема генератора (для моделей с двигателем внутреннего сгорания)
3. Убедитесь, что главный выключатель находится в положении "0", в противном случае поверните ключ на четверть оборота влево
4. Убедитесь, что стояночный тормоз активирован; в противном случае сделайте это с помощью рычага (1)

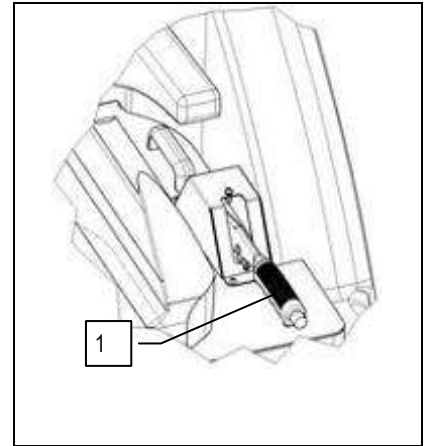

5. Снимите скребок, ослабив ручки (2)

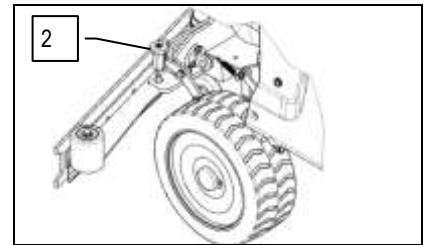

6. Поверните стопорные пластины (3)
7. Снимите прижимную пластину (4), а затем и резиновое лезвие, чтобы повернуть или заменить его
8. Для повторной установки резинового лезвия выполните операции в обратном порядке
9. Отрегулируйте высоту скребка (см. "РЕГУЛИРОВКА ВЫСОТЫ ОПОРЫ СКРЕБКА")

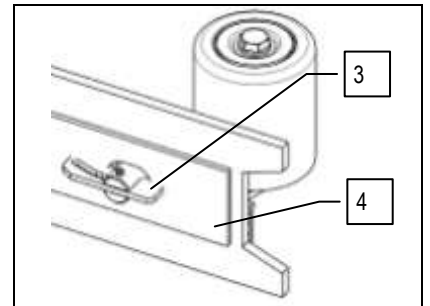

**ВНИМАНИЕ:** При выполнении этих операций необходимо использовать перчатки для защиты от контакта с опасными растворами.

### 64. ЗАМЕНА РЕЗИНЫ БОКОВОГО БРЫЗГОВИКА РАМЫ

Если резина бокового брызговика несущей рамы изношена и не обеспечивает сушку соответствующим образом, можно заменить кромку лезвия одной из четырех других кромок.

Данную операцию можно выполнять с демонтированной опорой бокового брызговика, действуя следующим образом:

1. Проверьте, чтобы несущая рама находилась в рабочем положении, в противном случае поверните селектор I-DRIVE в положение "Мойка", и рама опустится
2. Установите главный выключатель в положение "0", в противном случае поверните ключ на четверть оборота влево
3. Отсоедините разъем электрооборудования от разъема батарей (для моделей на батареях) или от разъема генератора (для моделей с двигателем внутреннего сгорания)

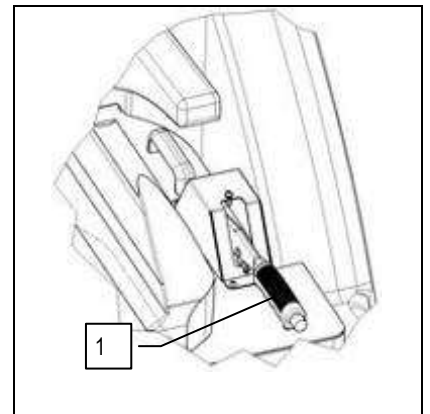

4. Убедитесь, что стояночный тормоз активирован; в противном случае сделайте это с помощью рычага (1)



## ВНЕОЧЕРЕДНОЕ ТЕХОБСЛУЖИВАНИЕ

- С помощью подходящего оборудования снимите прижимную пластину (2), отвернув винты (3), которые крепят ее к опоре брызговика.
- Снимите резиновое лезвие (4), чтобы заменить или повернуть его
- Для повторной установки резинового лезвия выполните операции в обратном порядке
- Отрегулируйте высоту резины брызговика с учетом резинового лезвия (см. раздел "РЕГУЛИРОВКА ВЫСОТЫ БОКОВОГО БРЫЗГОВИКА")

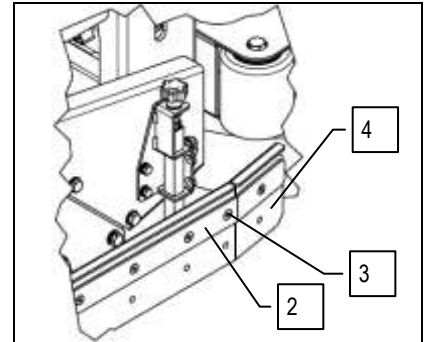

### 65. ЗАМЕНА РЕЗИНЫ БРЫЗГОВИКА БОКОВОЙ ЩЕТКИ

Если резина бокового брызговика боковой щетки изношена и не обеспечивает сушку соответствующим образом, можно дважды заменить кромку резинового лезвия, выполнив следующие действия:

- Проверьте, чтобы несущая рама находилась в рабочем положении, в противном случае поверните селектор I-DRIVE в положение "Мойка", и рама опустится
  - Установите боковую щетку в положение "Работа", используя соответствующую рукоятку, расположенную на панели управления
  - Установите главный выключатель в положение "0", в противном случае поверните ключ на четверть оборота влево
  - Отсоедините разъем электрооборудования от разъема батарей (для моделей на батареях) или от разъема генератора (для моделей с двигателем внутреннего сгорания)
  - Убедитесь, что стояночный тормоз активирован; в противном случае сделайте это с помощью рычага (1)
- С помощью подходящего оборудования снимите прижимную пластину (2), отвернув винты (3), которые крепят ее к основанию боковой щетки.
  - Снимите резиновое лезвие (4), чтобы заменить или повернуть его
  - Для повторной установки резинового лезвия выполните операции в обратном порядке

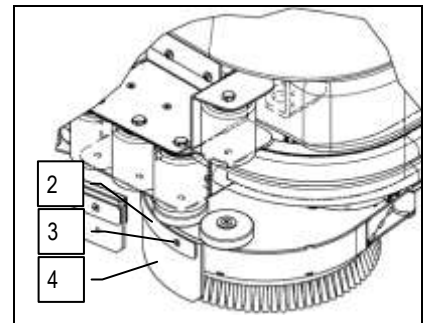
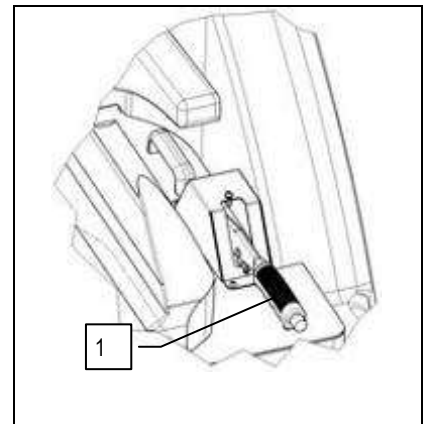

### 66. ЗАМЕНА БАЛЛОНА СУГ (МОДЕЛЬ С ДВИГАТЕЛЕМ ВНУТРЕННЕГО СГОРАНИЯ)

Для замены баллона СУГ по причине его опустошения выполните следующие действия:

- Включите стояночный тормоз (1).
  - Убедитесь, что главный выключатель машины (2) установлен в положение "0", если это не так, поверните ключ на четверть оборота вправо.
- Отверните трубу (4) от крана (3), не забыв убрать прокладку, расположенную между двумя элементами.

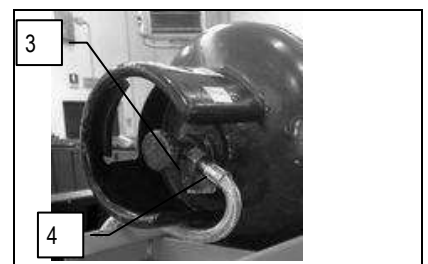
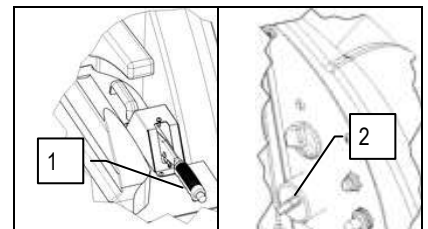



## ВНЕОЧЕРЕДНОЕ ТЕХОБСЛУЖИВАНИЕ

4. Полностью закройте кран (3) баллона СУГ.
5. Снимите баллон с опоры, удалив хомуты (5), для этого отсоедините пружины (6) от винтов (7) на опоре.

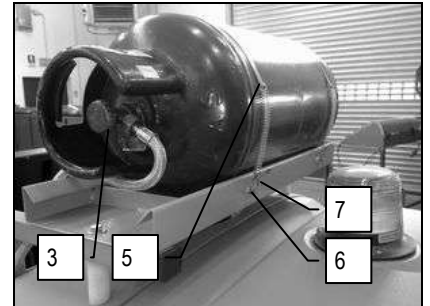

6. Установите баллон, как указано на рисунке. Если баллон установлен правильно, кран (3) будет располагаться с левой стороны машины.
7. Закрепите баллон на опоре с помощью специальных лент (5), прикрепив пружину (6) к винту (7) на опоре.

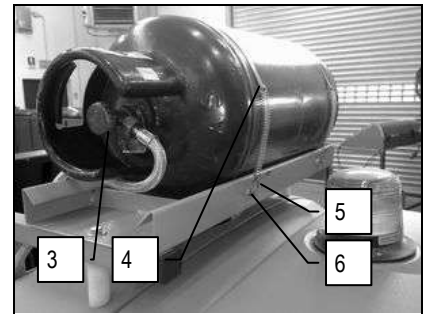

**ВНИМАНИЕ:** Используйте только баллоны размером 300x600 (макс. Ø x высота в миллиметрах) и весом не более 10 кг

8. Прикрутите трубу (4) к крану (3), не забыв установить прокладку, которая поставляется в комплекте с баллоном.
9. Полностью откройте кран (3) баллона.

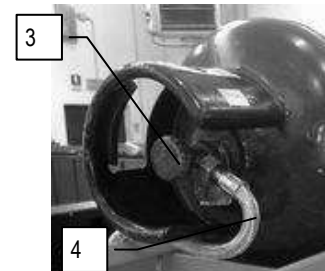

**ВНИМАНИЕ:** Прокладку между краном (3) и трубой (4) необходимо менять при каждой замене баллона СУГ.  
**ВНИМАНИЕ:** Замена баллона СУГ не должна производиться при наличии пламени, углей или включенных электроприборов.  
**ВНИМАНИЕ:** Прежде чем приступить к замене баллона СУГ, убедитесь, что краны (3) как пустого баллона, так и полного баллона закрыты.  
**ВНИМАНИЕ:** Баллон и трубу (4) запрещено подвергать воздействию источников тепла.

### 67. ЗАМЕНА СТАРТЕРНОЙ АККУМУЛЯТОРНОЙ БАТАРЕИ

Батарея устанавливается в отсек, расположенный под опорной пластиной сиденья; для ее перемещения необходимо использовать подъемные средства, соответствующие ее характеристикам как по массе, так и по системе крепления. Кроме того, она должна отвечать требованиям стандартов: CEI EN 50342, CEI EN 60095-2 и CEI EN 60095-4. Габариты батарейного отсека: 229 мм x 132 мм x В 165 мм.

В случае необходимости провести замену стартерной аккумуляторной батареи необходимо действовать следующим образом:

1. Убедитесь, что несущая рама находится в рабочем положении, в противном случае поверните селектор I-DRIVE в положение "Перемещение", в результате этого действия рама и скребок поднимутся
2. Убедитесь, что разъем электрооборудования отсоединен от разъема батарей (для моделей на батареях) или от разъема генератора (для моделей с двигателем внутреннего сгорания)
3. Убедитесь, что главный выключатель находится в положении "0", в противном случае поверните ключ на четверть оборота влево
4. Убедитесь, что стояночный тормоз активирован; в противном случае сделайте это с помощью рычага (1)

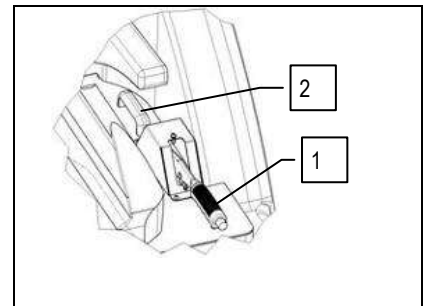





## ВНЕОЧЕРЕДНОЕ ТЕХОБСЛУЖИВАНИЕ

5. Возьмитесь за рукоятку (2), чтобы получить доступ к моторному отсеку
6. Поверните до упора пластину сиденья
7. С помощью подходящего приспособления отсоедините аккумуляторную батарею от оборудования машины



**ВНИМАНИЕ:** Сначала необходимо отсоединить провод "+", а затем провод "-"

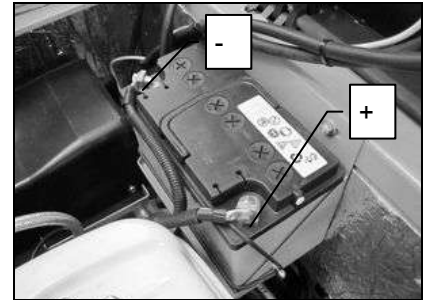

8. Удалите зажим (3) аккумуляторной батареи
9. С помощью подходящего приспособления поднимите аккумуляторную батарею с машины

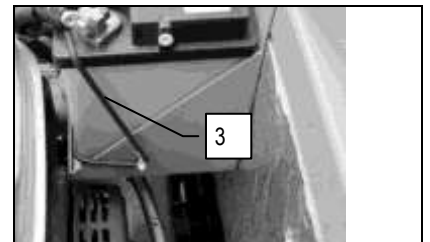

10. С помощью подходящего приспособления установите аккумуляторную батарею на машину и разместите, как показано на рисунке
11. С помощью подходящего приспособления подсоедините аккумуляторную батарею к оборудованию машины



**ВНИМАНИЕ:** Сначала необходимо отсоединить провод "+", а затем провод "-"

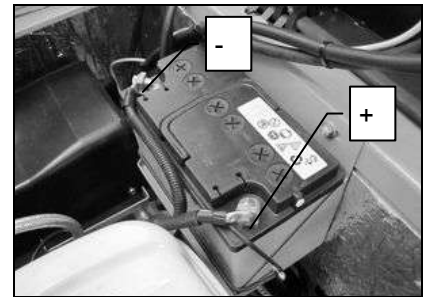

12. Закрепите аккумуляторную батарею на опоре с помощью зажима (3)

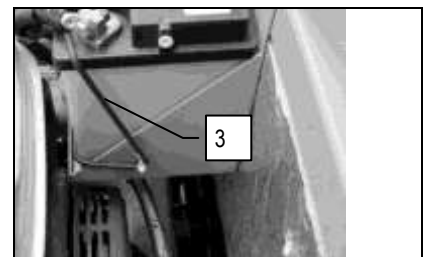

### 68. ПРОМЫВКА БЛОКА ДОЗИРОВАНИЯ (МОДЕЛИ С CDS)

В случае использования машины в течение длительного времени (более 48 часов), рекомендуется выполнить промывку системы дозирования, для этого нужно:

1. Убедитесь, что корпус скребка находится в исходном положении (поднят с земли), в противном случае поверните селектор I-DRIVE в положение "Перемещение", в результате этого действия рама и скребок поднимутся
2. Убедитесь, что разъем электрооборудования (1) отсоединен от разъема батарей (2); в противном случае отсоедините его
3. Убедитесь, что главный выключатель (3) находится в положении "0", в противном случае поверните ключ на четверть оборота влево
4. Убедитесь, что стояночный тормоз активирован; в противном случае сделайте это с помощью рычага (4) Убедитесь, что разъем электрооборудования отсоединен от разъема аккумуляторных батарей

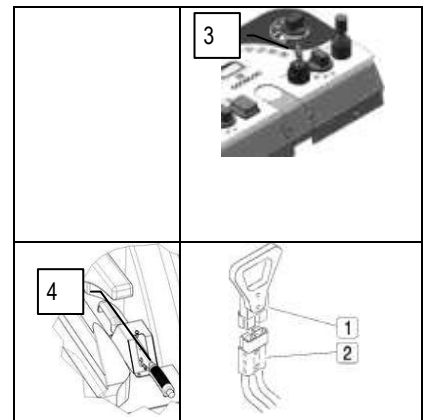



## ВНЕОЧЕРЕДНОЕ ТЕХОБСЛУЖИВАНИЕ

5. Отверните пробку бачка моющего средства (1) и заполните бачок чистой водой
6. Закройте пробку бачка моющего средства
7. Убедитесь в наличии чистой воды в баке моющего раствора

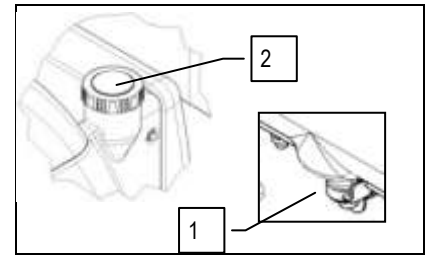

8. Убедитесь, что водяной кран полностью открыт
9. Убедитесь, что перепускной кран установлен в положение "дозировующее устройство"
10. Поверните ручку (3) регулировки расхода воды в максимальное положение
11. Поверните ручку (4) регулировки содержания моющего средства в растворе в максимальное положение
12. Подсоедините разъем батарей к разъему машины
13. Установите главный выключатель в положение "ON – I"
14. Отключите стояночный тормоз

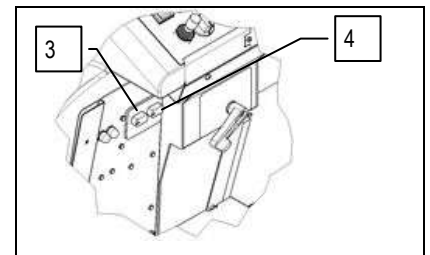

15. Убедитесь, что выбранной рабочей программой является работа (положение C).
16. Слегка нажмите на педаль акселератора (5), чтобы рама и система дозирования начали работать
17. Подождите несколько минут (обычно 2-4 минуты), удерживая рычаги присутствия оператора нажатыми, чтобы обеспечить промывку системы дозирования
18. Полностью опорожните бак моющего раствора и бачок моющего средства
19. Переместите машину в зону парковки и обеспечьте ее безопасность

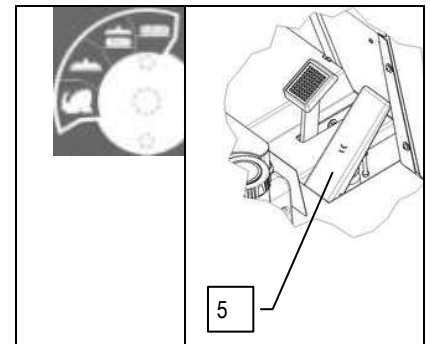

**ВНИМАНИЕ:** Во время этой операции машина подает мощный раствор



## ПРОВЕРКА РАБОТЫ

### 69. МАШИНА НЕ ЗАПУСКАЕТСЯ

1. Убедитесь, что батареи заряжены (модель с батареями)
2. Убедитесь, что стартерная батарея заряжена (модель с двигателем внутреннего сгорания)
3. Убедитесь, что стартерная батарея подсоединена к оборудованию машины (модель с двигателем внутреннего сгорания)
4. Убедитесь, что разъем электрооборудования подключен к разъему батарей (модель с батареями)
5. Убедитесь, что разъем электрооборудования подключен к разъему генератора (модель с двигателем внутреннего сгорания)
6. Убедитесь, что ключ установлен в положение "ВКЛ/И"
7. Убедитесь, что в баке двигателя есть топливо, а баллон СУГ заправлен (модель с двигателем внутреннего сгорания)

### 70. ДВИГАТЕЛЬ НЕ ЗАПУСКАЕТСЯ



**ВНИМАНИЕ:** Если двигатель внутреннего сгорания не включается, выполните диагностику, указанную в руководстве по эксплуатации и техническому обслуживанию двигателя (буклет, поставляемый с машиной)

### 71. НА ЩЁТКАХ НЕДОСТАТОЧНО ВОДЫ

1. Проверьте наличие воды в баке моющего раствора
2. Убедитесь, что рычаг (1) регулирования расхода моющего раствора/воды открыт
3. Убедитесь, что селекторы воды/моющего средства (2-3) (только для моделей с CDS) открыты
4. Очистите фильтр моющего раствора, расположенный в передней части машины
5. Убедитесь, что распределительный бачок моющего раствора, расположенный на несущей раме, не засорен

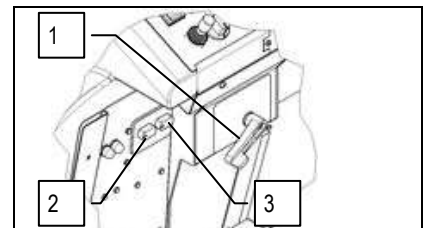

### 72. СКРЕБОК ПЛОХО СУШИТ

1. Проверьте, чтобы скребок был чистым
2. Проверьте регулировку скребка (см. "ПОДГОТОВКА МАШИНЫ")
3. Очистите весь узел всасывания (см. "ЕЖЕНЕДЕЛЬНЫЙ УХОД")
4. Замените резиновые лезвия, если они износились

### 73. МАШИНА ПЛОХО МОЕТ

1. Проверьте степень износа щёток и, если требуется, замените их. Щётки должны быть заменены, когда длина щетины становится около 15 мм. Для их замены см. "ЗАМЕНА ЩЁТКИ" или: "ДЕМОНТАЖ ЩЁТКИ" и "МОНТАЖ ЩЁТКИ". Работа с чрезмерно изношенными щётками может повредить пол.
2. Используйте тип щётки, отличный того, что устанавливается на серийные модели. Для очистки полов с повышенным уровнем загрязнения рекомендуется использовать специальные щётки, которые поставляются под заказ в зависимости от потребностей (см. "ВЫБОР И ИСПОЛЬЗОВАНИЕ ЩЁТОК").

### 74. ЧРЕЗМЕРНОЕ ОБРАЗОВАНИЕ ПЕНЫ

Убедитесь, что используется моющее средство с низким пенообразованием. Если требуется, добавьте минимальное количество средства-пеногасителя в бак сбора отработанного раствора. Следует учитывать, что если пол не слишком грязный, то образуется больше пены, в таком случае, разбавляйте больше моющее средство.

### 75. ПЫЛЕСОС НЕ РАБОТАЕТ

1. Проверьте заполнение бака отработанного раствора, при необходимости опорожните его
2. Проверьте правильность работы поплавка на крышке всасывающего блока (также см. "ОЧИСТКА БАКА СБОРА ОТРАБОТАННОГО РАСТВОРА" в разделе "ЕЖЕДНЕВНЫЙ УХОД")



## ПРОВЕРКА РАБОТЫ

### 76. ДВИГАТЕЛЬ ЩЁТОК НЕ РАБОТАЕТ

**ВНИМАНИЕ** Во избежание повреждения полов двигатель запускается только после начала движения машины

1. Убедитесь, что несущая рама опущена
2. Оператор находится на сиденье водителя
3. Убедитесь, что тепловая защита не сработала.
4. Проверьте правильность подключения электродвигателей под подножками.

### 77. ЭЛЕКТРИЧЕСКИЕ ПЛАВКИЕ ПРЕДОХРАНИТЕЛИ И ТЕПЛОВАЯ ЗАЩИТА

Машина оснащена следующими устройствами электрической защиты:

Предохранители мощности, расположенные в электрическом кожухе, для защиты от коротких замыканий.

Предохранительные термовыключатели, расположенные с наружной стороны руля, для защиты следующих двигателей:

1. Выключатель на 25 А (1) для двигателя всасывания слева
2. Выключатель на 25 А (2) для двигателя всасывания справа
3. Выключатель на 20 А (3) для двигателя боковой щетки

В случае сбоя в работе убедитесь, что тепловая защита не сработала. В случае перегрева двигателя срабатывает тепловая защита, блокируя подачу электропитания. Подождите несколько минут, пока двигатель остынет, а затем нажмите кнопку соответствующего выключателя для возобновления подачи питания и работы двигателя. Если устранить проблему не удалось, обратитесь в сервисный центр.

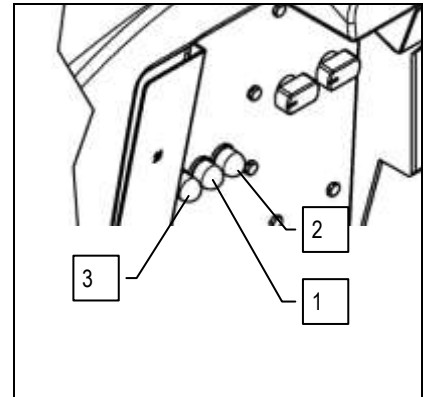

### 78. АВТОМАТИЧЕСКАЯ СИСТЕМА ДОЗИРОВАНИЯ ВОДЫ/МОЮЩЕГО СРЕДСТВА

Автоматическая система дозирования воды/моющего средства была разработана таким образом, чтобы обеспечить максимальную прочность и надежность компонентов. Если, несмотря на это, насос подачи вышел из строя, включается система байпаса, и машина может продолжать работать даже с неисправной системой.

Чтобы обойти автоматическую систему дозирования воды / моющего средства, необходимо повернуть вниз рычаг (1) крана, расположенный в центральной задней части несущей рамы. Сделав это, можно продолжить работу, даже если система не работает, но в этом случае в бак моющего раствора нужно заливать не только воду, но правильно подготовленный моющий раствор. Когда система дозирования не используется, поток воды регулируется краном, расположенным на рулевой колонке.

Для проведения ремонтных работ обратитесь к официальному дилеру COMAC.

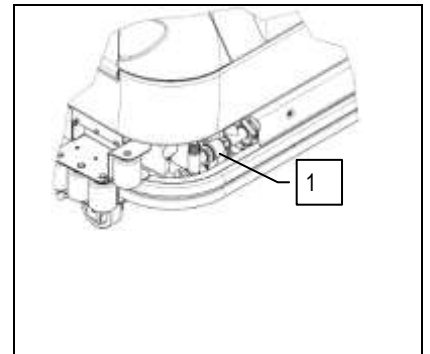

### 79. АВАРИЙНЫЕ СИГНАЛЫ

Машина оснащена мигающим сигнализатором (1) для диагностики отклонений в работе системы управления тяговым двигателем. Каждой последовательности (количество последовательных миганий) соответствует определенный вид неисправности. При появлении таких миганий, свидетельствующих о сбое в работе, необходимо обратиться в сервисный центр, указав количество миганий.

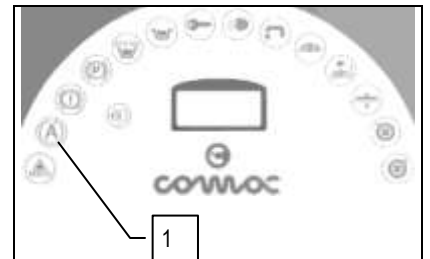



## УТИЛИЗАЦИЯ

Утилизировать машину следует в мастерской по разборке или в специальном центре по сбору отходов.

Прежде чем сдать машину в утиль, следует снять и разделить следующие компоненты, после чего отправить их в центры по отдельному сбору отходов в соответствии с действующим законодательством в области охраны окружающей среды:

- Щётки
- Войлок
- Электрические и электронные детали\*
- Батареи
- Пластиковые детали (бак и рукоятка)
- Металлические детали (рычаги и рама)

(\*). В частности, для утилизации электрических и электронных деталей, обращайтесь к дистрибьютору данной зоны.



## ВЫБОР И ИСПОЛЬЗОВАНИЕ ЩЁТОК

### ЩЁТКА ИЗ ПОЛИПРОПИЛЕНА (ППЛ)

Используется для всех типов полов и имеет хорошую сопротивляемость износу и горячей воде (не выше 60 градусов). Полипропилен не гигроскопичен, поэтому сохраняет свои характеристики даже при контакте с влагой.

### ЩЁТКА ИЗ НЕЙЛОНА

Используется для всех типов полов и имеет отличную сопротивляемость износу и горячей воде (даже выше 60 градусов). Нейлон гигроскопичен, поэтому, работая на влажном полу, со временем теряет свои характеристики.

### АБРАЗИВНАЯ ЩЁТКА

На щетину этой щётки нанесены довольно агрессивные абразивные вещества. Она используется для мойки очень грязных полов. Чтобы не испортить пол, рекомендуется работать только с нужным давлением.

### ТОЛЩИНА ЩЕТИНЫ

Щетки с наибольшей толщиной являются наиболее жёсткими и, следовательно, используются на гладких полах или на полах с маленькими зазорами.

На неровном полу или на полу с выступами или глубокими зазорами рекомендуется использовать более мягкие щётки, которые проникают более глубоко.

Следует учитывать, что когда щетина щётки изношена, а значит, укорочена, то щётка становится жёсткой и не может выполнять глубокую очистку. Кроме того, как и при слишком длинной щетине, её подбрасывает.

### ТЯГОВЫЙ ДИСК

Тяговый диск рекомендуется для очистки полированных полов.

Тяговые диски могут быть двух типов:

1. Тяговый диск традиционного типа, оснащенный анкерными наконечниками, которые позволяют удерживать и тянуть абразивный диск во время работы.
2. Тяговый диск типа CENTER LOCK помимо анкерных наконечников оснащён центральной системой блокировки с пластиковой защёлкой, которая позволяет прицепить абразивный диск строго по центру, без риска того, что он может отцепиться. Данный тип тянущего устройства предназначается, главным образом, для машин с несколькими щётками, где сложно выполнить центрирование абразивных дисков.

### ТАБЛИЦА ДЛЯ ВЫБОРА ЩЁТОК

Машина	К-во° щёт.	Код	Тип щетины	Ø Щети	Ø Толщ.	Длина	Примечание
ULTRA100 BS	1	405618	ППЛ	1	280	978	Задняя щетка черного цвета
		405619	НЕЙЛОН	1.2			Задняя щетка черного цвета
		405620	АБРАЗИВНАЯ	1 + 0.5			Задняя щетка
		405621	UNIONMIX				Задняя щетка
		405622	АБРАЗИВНАЯ	1.5			Задняя щетка
	1	405624	ППЛ	0,5	150	987	Передняя щетка белого цвета
		405625	НЕЙЛОН	0,8			Передняя щетка белого цвета
	1	422189	ППЛ	0,3	340	-	Боковая щетка голубого цвета
		422971	ППЛ	0,6			Боковая щетка белого цвета
422972		ППЛ	0,9	Боковая щетка черного цвета			
422981		АБРАЗИВНАЯ	1	Боковая щётка			